

V-PAD DIGITAL
SNARE

PD-14DSX

Manual do Proprietário



V·Drums

Antes de usar este equipamento, leia com atenção "USO SEGURO DO EQUIPAMENTO" e "OBSERVAÇÕES IMPORTANTES" (p. 6). Após a leitura, guarde os documentos em um lugar onde fiquem disponíveis para consulta imediata.

© 2024 Roland Corporation

English

日本語

Deutsch

Français

Italiano

Español

Português

Nederlands

Verificação do que está incluído

Depois de abrir o pacote, confira se não falta nada. Se faltar algum item, consulte o revendedor onde você adquiriu este produto.

Unidade principal



Cabo de conexão

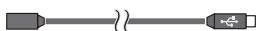

Chave de bateria



Manual do Proprietário

* Os itens no pacote podem ser diferentes se este produto foi incluído como parte de um kit de bateria Roland.

Nomes dos componentes

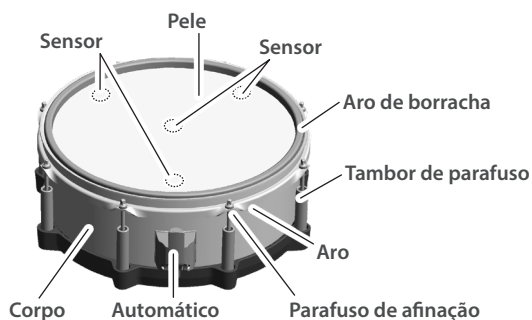

Conector DIGITAL TRIGGER OUT

OBSERVAÇÃO

- Não aplique muita força aos sensores abaixo da pele. Isso pode fazer com que o tambor detecte incorretamente a força do impacto ou danificar os sensores.
- A resposta da pele ou a sensibilidade dos sensores podem variar de acordo com a umidade e a temperatura, devido às características do material dos componentes.
- Para substituir a pele ou a borracha do aro, entre em contato com o revendedor onde você adquiriu este produto ou o Suporte da Roland.

LEMBRETE

Ao armazenar este instrumento, use as oito braçadeiras de cabo da forma mostrada na ilustração para prender o cabo.

Solte o cabo das braçadeiras quando estiver tocando.

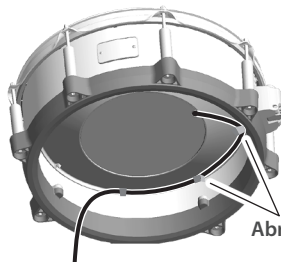

Abraçadeiras de cabo

Montagem do prato em um suporte para caixa

Use o PD-14DSX com um suporte de caixa disponível comercialmente.



* Verifique se o suporte de caixa é compatível com um corpo de 14 polegadas.

Conexão com o módulo de som de bateria

Conecte este instrumento a um módulo de som de bateria da Roland que permita conexões digitais.

* Use o cabo de conexão dedicado incluído.

1. Insira o plugue do cabo de conexão no conector DIGITAL TRIGGER OUT do PD-14DSX.

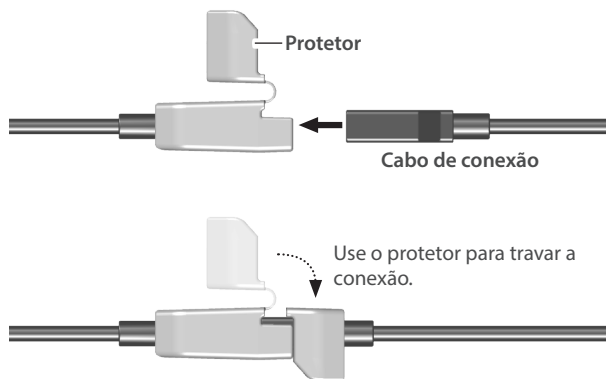

2. Insira o plugue do cabo de conexão no conector DIGITAL TRIGGER IN do módulo de som de bateria.

3. Configure as configurações no módulo de som de bateria para usar o PD-14DSX.

* Para informações, consulte o Manual do Proprietário do módulo de som de bateria.

Configurações de parâmetros recomendadas

Ao conectar o PD-14DSX pela primeira vez ao módulo de som de bateria, os valores recomendados são definidos para os parâmetros do disparador.

Talvez seja necessário ajustar os parâmetros do disparador de acordo com o ambiente de uso, como a forma que o PD-14DSX foi instalado ou a posição de instalação.

Consulte o Manual do Proprietário do módulo de som respectivo para ver como fazer essa configuração.

Usando o automático

Opere a alavanca do automático para “prender” os fios da caixa do módulo de som à caixa (lado inferior; ON) ou para “soltá-los” (OFF). O som de operação muda de acordo com a velocidade de operação da alavanca. Além da operação do fio da caixa, você também pode atribuir funções ao automático para controlar efeitos e outros.

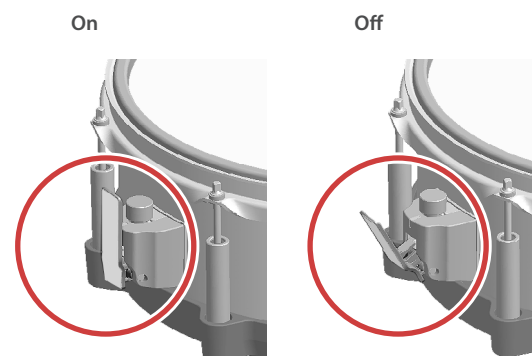

Você pode atribuir várias funções ao filtro, como girar a borboleta para ajustar a tensão dos fios da caixa ou pressionar a borboleta para tocar ou parar uma música.

Consulte o Manual do Proprietário do módulo de som respectivo para ver como fazer essa configuração.

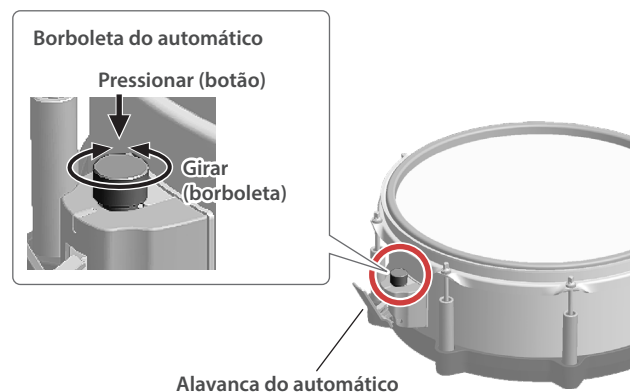

LEMBRETE

A cor do kit do módulo de som é usada para a cor do indicador do automático.

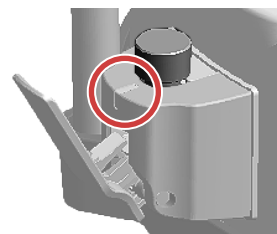

* Ao prender o automático, tome cuidado para não prender seus dedos entre a parte móvel e o corpo do instrumento. Em locais onde haja crianças pequenas, um adulto precisa ser responsável por supervisionar e orientar.

English

日本語

Deutsch

Français

Italiano

Español

Português

Nederlands

Como ajustar a tensão da pele

Ajuste a tensão da pele do pad antes de usar.

A tensão apropriada é aquela que fornece a mesma resposta de um tambor acústico.

Para evitar mau funcionamento, observe os seguintes pontos.

- Ajuste a pele para que ela não ceda.
- Ajuste os parafusos de afinação para que não façam barulho.

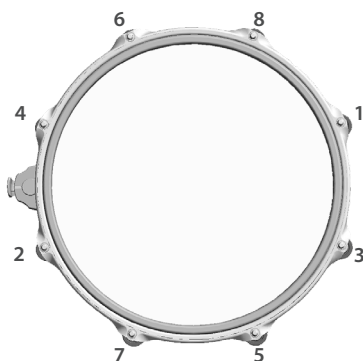

1. Ajuste cada parafuso de ajuste por vez, movendo-o de um lado ao lado oposto, como mostrado na ilustração.

* Não aperte muito nenhum parafuso. Isso poderá impossibilitar a tensionar pele uniformemente e pode causar falhas ou problemas de funcionamento.

2. Ajuste a tensão de cada parafuso de afinação de forma que a pele fique tensionada uniformemente.

LEMBRETE

- Ajustar a tensão da pele afeta apenas a resposta da pele. Isto não altera o timbre, como em uma bateria acústica. Para ajustar a afinação, edite o som em seu módulo de som de bateria. Para obter detalhes, consulte o Manual do Proprietário do módulo de som de bateria que estiver usando.
- A tensão da pele pode mudar depois de tocar o instrumento por muito tempo. Reajuste a tensão conforme necessário.

Técnicas de performance

As técnicas de performance são diferentes para os respectivos módulos de som de bateria. Para informações, consulte o Manual do Proprietário do módulo de som de bateria.

OBSERVAÇÃO

- Use baquetas de madeira ou plástico. Usar baquetas de carbono ou metal pode fazer com que o sensor apresente problemas de funcionamento.
- Use vassourinhas de nylon. Usar vassourinhas metálicas pode fazer com que o sensor apresente problemas de funcionamento ou arranhar o pad.

Técnica de execução

Explicação

Toque na pele



As mudanças de timbre dependem do ponto de percussão.

Toque na pele do pad.

Em certos sons de caixa, o timbre mudará naturalmente conforme você move o local de percussão do centro em direção à borda.

Rim shot

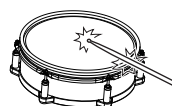

Toque simultaneamente a pele e o aro. Isso produzirá um som diferente (com um timbre de aro) dos toques na pele.

Cross stick



Toque no aro enquanto sua mão está sobre a pele da caixa.

Tocar com vassourinhas



Você pode usar vassourinhas para tocar a pele.

* Para kits nos quais o som de vassourinha da caixa está atribuído, você pode usar a técnica de vassourinha quando o Brush Switch estiver ligado ("ON").

Alterar a nuance do rim shot

Com certos sons de caixa e tom, a nuance do som muda quando você altera ligeiramente a forma como toca os rim shots.

Técnica de execução

Explicação

Rim shot normal (rim shot aberto)

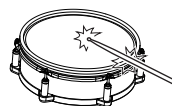

Percuta o centro da pele e a borda ao mesmo tempo.

Rim shot raso

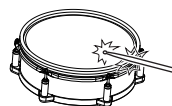

Percuta simultaneamente a pele perto da borda e a borda.

Como os pontos de ataque são detectados em baterias digitais

O PD-14DSX detecta a posição em que o pad é percutido (detecção de posição).

Na caixa, o som muda de acordo com a posição da percussão, como ao bater no centro da face do pad em comparação com a borda, ou no lado direito em vez de no esquerdo.

Centro em vez da borda da face do pad

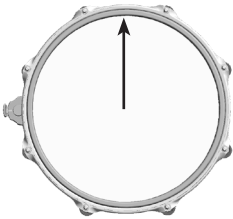

Posição de percussão na face do pad



* Este documento explica as especificações do produto no momento de emissão do documento. Para obter as informações mais recentes, consulte o website da Roland.

USO SEGURO DO EQUIPAMENTO

INSTRUÇÕES PARA A PREVENÇÃO DE INCÊNDIOS, CHOQUES ELÉTRICOS OU FERIMENTOS EM PESSOAS

Sobre alertas de **AVISO** e **CUIDADO**

AVISO	Ele é usado para instruções com o objetivo de alertar o usuário para o risco de morte ou ferimento grave se o equipamento for usado inadequadamente.
CUIDADO	Ele é usado para instruções com o objetivo de alertar o usuário para o risco de ferimento ou dano material se o equipamento for usado inadequadamente. * Dano material se refere a danos ou efeitos adversos causados à residência e a todos os móveis, assim como a animais domésticos ou bichos de estimação.

Sobre os símbolos

	O símbolo alerta o usuário sobre instruções e avisos importantes. O significado específico do símbolo é determinado pela figura dentro do triângulo. No caso do símbolo à esquerda, ele é usado para cuidados gerais, avisos ou alertas de perigo.
	O símbolo alerta o usuário sobre as coisas que nunca devem ser feitas (proibidas). A coisa específica que não deve ser feita é indicada pela figura dentro do círculo. No caso do símbolo à esquerda, ele significa que o equipamento nunca deve ser desmontado.
	O símbolo alerta o usuário sobre as coisas que devem ser feitas. A coisa específica que deve ser feita é indicada pela figura dentro do círculo. No caso do símbolo à esquerda, ele significa que o plugue do cabo de força tem que ser desligado da tomada.

SEMPRE OBSERVE O SEGUINTE

AVISO

Não desmonte ou faça qualquer modificação por conta própria

Não execute nada a menos que tenha sido instruído a fazê-lo no manual do proprietário. Caso contrário, você correrá o risco de provocar um mau funcionamento.



Não repare ou substitua peças por conta própria

Entre em contato com seu vendedor, uma central de serviços da Roland ou um distribuidor da Roland autorizado.



Para ver a lista dos centros de serviços e revendedores oficiais da Roland, consulte o site da Roland.

Não use ou armazene nos seguintes tipos de locais

- Sujeitos a temperaturas extremas (ex.: luz solar direta em veículos fechados, próximo a um duto de aquecimento, em cima de um equipamento de geração de calor);
- Molhados (por exemplo, banheiros, lavatórios ou pisos molhados);
- Expostos a vapor ou fumaça;
- Sujeitos à exposição ao sal;
- Expostos à chuva;
- Empoeirados ou arenosos;
- Sujeitos a altos níveis de vibração e tremor; nem
- Coloque em um local mal ventilado.



AVISO

Precauções com relação à colocação deste equipamento em um suporte

Siga cuidadosamente as instruções do Manual do Proprietário ao posicionar esse equipamento sobre um suporte (p. 2).



Se ele não for colocado corretamente, você correrá o risco de criar uma situação instável que pode causar a queda ou o tombamento do equipamento, resultando em ferimentos.

Não permita que objetos estranhos ou líquidos penetrem na unidade; nunca coloque recipientes com líquido sobre a unidade

Não coloque recipientes contendo líquidos (por exemplo, vasos de flores) sobre este produto. Nunca permita que objetos estranhos (ex.: objetos inflamáveis, moedas, fios) ou líquidos (ex.: água ou suco) penetrem neste produto. Isso pode causar curto-circuito, operação defeituosa ou outros tipos de mau funcionamento.



AVISO

Desligue a unidade se ocorrer alguma anormalidade ou mau funcionamento

Nos casos a seguir, desligue imediatamente o equipamento e entre em contato com seu vendedor, uma central de serviços da Roland ou um distribuidor da Roland autorizado para obter o serviço.



- Houver emissão de fumaça ou odor anormal;
- Objetos tiverem caído ou líquido for derramado em cima do equipamento;
- O equipamento tiver sido exposto à chuva (ou ter se molhado);
- O equipamento não estiver operando normalmente ou apresentar uma mudança significativa de desempenho.

Para ver a lista dos centros de serviços e revendedores oficiais da Roland, consulte o site da Roland.

Tome os devidos cuidados para evitar que as crianças se machuquem

Certifique-se de que um adulto esteja encarregado da supervisão e orientação quando a unidade for utilizada por uma criança ou em lugares onde houver presença de crianças.



Não derrube ou submeta a impactos fortes

Caso contrário, você correrá o risco de provocar danos ou mau funcionamento.



CUIDADO

Avalie se o uso do suporte é seguro, antes da montagem

Mesmo se você observar os avisos do Manual do Proprietário, certas formas de manuseio podem fazer o produto cair do suporte ou o suporte virar. Fique atento a qualquer problema de segurança antes de usar o produto.



CUIDADO

Direcione todos os cabos de força de forma a impedir que se embarquem

Se uma pessoa tropeçar em um cabo, ela poderá se ferir e fazer o equipamento tombar ou cair.



Evite subir em cima da unidade ou colocar objetos pesados sobre ela

Caso contrário, você correrá o risco de se ferir se o equipamento tombar ou cair.



Desconecte todos os cabos antes de mover a unidade

Se você não desconectar todos os cabos antes de mover a unidade, isso poderá provocar danos ou mau funcionamento.



Tome cuidado para não prender os dedos

Ao manusear as seguintes partes móveis, tome cuidado para não prender os dedos dos pés e das mãos. Sempre que uma criança usar a unidade, um adulto deve estar à disposição para fornecer supervisão e orientação.



- Automático (p. 3)

Mantenha as peças pequenas fora do alcance de crianças

Para evitar ingestão acidental das peças listadas abaixo, sempre mantenha as mesmas fora do alcance de crianças pequenas.



Peças removíveis

- Parafusos
- Arruelas

OBSERVAÇÕES IMPORTANTES

Posicionamento

- Este equipamento pode interferir na recepção de rádio e televisão. Não use o equipamento perto desses receptores.
- Ao mover a unidade de um local para outro onde a temperatura e/ou umidade seja diferente, gotas de água (condensação) podem se formar no interior da unidade. Se você tentar usar o equipamento nessas condições, isso poderá provocar danos ou mau funcionamento. Portanto, antes de usar o equipamento, você deverá esperar algumas horas até que a condensação tenha evaporado por completo.
- Não coloque recipientes nem nada que contenha líquidos sobre este equipamento. Além disso, sempre que qualquer líquido cair sobre a superfície deste equipamento, limpe imediatamente usando um pano seco e macio.

Manutenção

- Nunca use gasolina, tiner, álcool ou qualquer tipo de solvente, para evitar a possibilidade de descolorir e/ou deformar a unidade.

Precauções adicionais

- Tenha cuidado especial ao usar os botões, controles deslizantes ou outros controles da unidade, bem como os conectores. Manuseá-los de forma abrupta pode ocasionar mau funcionamento.
- Ao desconectar todos os cabos, segure no próprio conector — nunca puxe pelo cabo. Isso evitará curto-circuito ou danos aos componentes internos dos cabos.

- Este instrumento foi projetado para minimizar os sons externos produzidos quando é tocado. Contudo, já que as vibrações do som podem ser transmitidas através de pisos e paredes em um grau maior do que o esperado, cuidado para não deixar que o som se torne um incômodo para outras pessoas nas proximidades.
- Quando descartar a caixa ou o material de proteção usado na embalagem do equipamento, observe os regulamentos de descarte que se aplicam à sua localidade.
- A parte de borracha da superfície de impacto é tratada com um conservante para manter o seu desempenho. Com o passar do tempo, esse conservante pode aparecer na superfície como uma mancha branca, ou revelar como as almofadas foram atingidas durante os testes do produto. Isso não afeta o desempenho ou funcionalidade do produto, e você pode continuar a usá-lo com confiança.

- O uso contínuo pode causar descoloração do pad, mas isso não afetará sua função.

Direito de propriedade intelectual

- Roland e V-Drums são marcas registradas ou comerciais da Roland Corporation nos Estados Unidos e/ou em outros países.
- Os nomes de empresas e produtos presentes neste documento são marcas comerciais ou registradas de seus respectivos proprietários.