



¿Qué desea hacer?

Si desea	Funciones recomendadas
Tocar el piano	Piano con un toque (p. 9) Tono (p. 14)
Tocar sonidos variados	Tono (p. 14) Programa (p. 15)
Colocar sonidos en el orden deseado	Escena (p. 15)
Controlar un dispositivo externo	Escena (p. 15) Asignación (p. 17*) Edición de etiqueta externa (p. 18) Conexión a un ordenador (p. 18)
Combinar los sonidos según desee	Edición del sonido (p. 20) Guía de funcionamiento (p. 14)
Realizar ajustes de interpretación	Pantalla de menús (p. 26) Ajustes del sistema (p. 26)
Usar las funciones del RD-2000EX	Uso de funciones prácticas en las actuaciones (p. 24) Guía de funcionamiento (p. 14)
Almacenar los ajustes del RD-2000EX	Copia de seguridad (p. 27)

Manual del usuario (este documento)

Lea este documento primero. En él se explican cuestiones básicas que debe conocer para usar el RD-2000EX.

Manual en formato PDF (descargar de Internet)

- **Parameter Guide (Guía de parámetros, en inglés)**
Aquí se explican todos los parámetros del RD-2000EX.
- **Sound List**
Lista de los sonidos incorporados en la unidad.
- **MIDI Implementation (Implementación MIDI)**
Aquí encontrará información detallada sobre los mensajes MIDI.

Para conseguir el manual en formato PDF

1. Acceda a la URL siguiente en su ordenador.
<https://www.roland.com/manuals/>





2. Seleccione "RD-2000EX" como nombre de producto.

Antes de usar esta unidad, lea detenidamente las "INSTRUCCIONES DE SEGURIDAD IMPORTANTES" (en el interior de la portada), "UTILIZACIÓN SEGURA DE LA UNIDAD" (p. 2) y "NOTAS IMPORTANTES" (p. 4). Tras su lectura, guarde el documento o documentos en un lugar accesible para que pueda consultarlos de inmediato si le hiciera falta.







UTILIZACIÓN SEGURA DE LA UNIDAD

INSTRUCCIONES PARA LA PREVENCIÓN DE INCENDIOS, DESCARGAS ELÉCTRICAS O LESIONES PERSONALES

Acerca de los avisos  ADVERTENCIA y  PRECAUCIÓN

 ADVERTENCIA	Se utiliza para destacar las instrucciones cuyo objeto es advertir al usuario sobre el riesgo de lesiones graves o mortales si la unidad no se utiliza correctamente.
 PRECAUCIÓN	Se utiliza para destacar las instrucciones cuyo objeto es advertir al usuario sobre el riesgo de lesiones o daños materiales si la unidad no se utiliza correctamente. * Por daños materiales se entienden los daños o efectos adversos causados en el hogar y su contenido, así como a los animales domésticos o mascotas.

Acerca de los símbolos

	El símbolo  tiene por objeto advertir al usuario sobre instrucciones o advertencias importantes. El significado concreto del símbolo viene determinado por el dibujo que hay dentro del triángulo. Por ejemplo, el símbolo de la izquierda se usa para precauciones generales, advertencias o alertas de peligro.
	El símbolo  tiene por objeto advertir al usuario sobre acciones que nunca deben realizarse (están prohibidas). La acción concreta que no debe realizarse viene indicada por el dibujo que hay dentro del círculo. En el caso del símbolo de la izquierda, significa que la unidad nunca debe desmontarse.
	El símbolo  tiene por objeto advertir al usuario sobre acciones que es necesario realizar. La acción concreta que debe realizarse viene indicada por el dibujo que hay dentro del triángulo. En el caso del símbolo de la izquierda, significa que el enchufe del cable de alimentación debe desenchufarse de la toma de corriente.

----- TENGA SIEMPRE EN CUENTA LO SIGUIENTE -----

ADVERTENCIA

Asegúrese de que el cable de alimentación está puesto a tierra

Conecte el cable de alimentación eléctrica a una toma de red con una puesta a tierra de conexión.



Para apagar la unidad por completo, desenchufe el cable de alimentación de la toma de corriente

Aunque apague el interruptor [⏻] del RD-2000EX, este no queda completamente aislado de la fuente de alimentación principal. Cuando necesite apagar la unidad por completo, apague el interruptor [⏻] del RD-2000EX y desenchufe el cable de la toma de corriente de la pared. Por este motivo, es conveniente poder acceder fácilmente a la toma de corriente en la que se vaya a enchufar el cable de alimentación.



Acerca de la función Auto Off

Esta unidad se apagará automáticamente cuando haya transcurrido un periodo de tiempo predeterminado desde la última vez que se usó para reproducir música o se accionó alguno de sus botones o controles (función Auto Off). Si no desea que la unidad se apague automáticamente, desactive la función Auto Off (p. 11).



No desmonte ni modifique la unidad usted mismo

No lleve a cabo ninguna acción a menos que así se indique en el manual del usuario. En caso contrario, podría provocar fallos de funcionamiento.



No repare ni sustituya ninguna pieza usted mismo

Si la unidad necesitara algún tipo de reparación, póngase en contacto con su proveedor, con el centro de servicio Roland o con un distribuidor Roland autorizado; encontrará una lista en la página de información.



ADVERTENCIA

No use ni almacene la unidad en lugares

- expuestos a temperaturas extremas (por ejemplo, bajo la luz directa del sol en un vehículo cerrado, cerca de un conducto de calefacción, encima de algún equipo que genere calor, etc.);
- mojados (por ejemplo, cuartos de baño o suelos mojados);
- expuestos al vapor o a humos;
- expuestos a entornos salinos;
- expuestos a la lluvia;
- con polvo o con arena;
- expuestos a niveles altos de vibración y sacudidas;
- con poca ventilación.



Utilice solo el soporte recomendado

Esta unidad solo se debe utilizar con el soporte recomendado por Roland.



No coloque la unidad en un lugar inestable

Cuando utilice la unidad con un soporte recomendado por Roland, el soporte deberá colocarse de forma que quede nivelado y estable. Si no va a utilizar ningún soporte, debe asegurarse igualmente de que el lugar donde coloca la unidad tiene una superficie nivelada capaz de aguantarla y evitar que se tambalee.



Precauciones referentes a la colocación de esta unidad sobre un soporte

Asegúrese de seguir con cuidado las instrucciones del manual del usuario cuando vaya a colocar esta unidad sobre un soporte (p. 6).



Una colocación incorrecta puede dar lugar a cierta inestabilidad y provocar que la unidad se caiga o que el soporte vuelque, con el consiguiente riesgo de que se produzcan lesiones.

Conecte el cable de alimentación a una toma de corriente con la tensión correcta

La unidad debe conectarse solamente a una fuente de alimentación del tipo descrito, como se indica en la parte trasera de la unidad.



ADVERTENCIA

Utilice únicamente el cable de alimentación incluido

Utilice exclusivamente el cable de alimentación incluido. Del mismo modo, el cable de alimentación suministrado tampoco debe usarse con ningún otro dispositivo.



No doble el cable de alimentación ni coloque objetos pesados sobre él

En caso contrario, podría producirse un incendio o una descarga eléctrica.



Evite el uso prolongado a un volumen alto

Si utiliza la unidad a un volumen alto durante periodos prolongados de tiempo puede provocar la pérdida de audición. Si experimenta pérdida de audición o zumbido en los oídos, debe dejar de utilizarla inmediatamente y consultar a un otorrinolaringólogo.



No permita que penetren en la unidad objetos extraños ni líquidos; nunca coloque recipientes con líquido sobre la unidad

No coloque ningún recipiente con agua encima de este producto (p. ej. floreros). No permita que entren objetos (p. ej. materiales inflamables, monedas, alambres) ni líquidos (p. ej. agua o zumo) en el interior de este producto. Si esto sucede podría producirse un cortocircuito, derivar en un funcionamiento incorrecto o alguna otra deficiencia.



Apague la unidad si se produce alguna anomalía o fallos de funcionamiento

Apague inmediatamente la unidad, desenchufe el cable de alimentación de la toma de corriente y póngase en contacto con su proveedor, con el centro de servicio Roland más cercano o con un distribuidor Roland autorizado (encontrará una lista de los mismos bajo "Información") siempre que:



- el cable de alimentación haya sufrido daños;
- la unidad genere humo u olores extraños;
- haya penetrado algún objeto o se haya derramado algún líquido en el interior de la unidad;
- la unidad haya estado expuesta a la lluvia o se haya mojado por algún otro motivo;
- la unidad no funcione con normalidad o muestre cambios notables de rendimiento.

⚠ ADVERTENCIA

Proteja a los niños de posibles lesiones

Cuando la unidad se vaya a usar en lugares donde hay niños, o si es un niño quien va a utilizar la unidad, procure siempre que haya un adulto presente que supervise y oriente la utilización de la unidad.



No deje que la unidad se caiga ni sufra un impacto fuerte

En caso contrario, podría provocar daños o fallos de funcionamiento.



No use la misma toma de corriente para un número excesivo de dispositivos

En caso contrario, corre el riesgo de provocar un sobrecalentamiento o un incendio.



No utilice la unidad en otro país

Antes de utilizar la unidad en otro país, póngase en contacto con su proveedor, con el centro de servicio Roland más cercano o con un distribuidor Roland autorizado, tal como se indica en la página de información.



Encima del aparato no se deben colocar fuentes de llama viva, p. ej. velas encendidas.



Use el aparato en climas moderados.



⚠ PRECAUCIÓN

Utilice únicamente los soportes especificados

Esta unidad está diseñada para ser utilizada junto con soportes específicos (KS-G8B) fabricados por Roland. Si se utiliza con otros soportes distintos, la unidad podría caerse o volcar por falta de estabilidad, y provocar lesiones.



Evalúe todas las cuestiones de seguridad antes de utilizar los soportes

Aunque se sigan las precauciones indicadas en el Manual del usuario, determinados tipos de manipulación pueden hacer que el producto se caiga del soporte, o que este vuelque. Tenga en cuenta todas las precauciones de seguridad antes de utilizar este producto.



Al desconectar el cable de alimentación, sujételo por el enchufe

Para evitar daños en los conductores, cuando desconecte el cable de alimentación sujételo siempre por el enchufe.



Limpie periódicamente el enchufe

La acumulación de polvo o de partículas de suciedad entre el enchufe y la toma de corriente puede provocar un incendio o una descarga eléctrica.



Desconecte de vez en cuando el enchufe y limpie con un paño seco el polvo y las partículas de suciedad que puedan haberse acumulado.

⚠ PRECAUCIÓN

Desconecte el enchufe siempre que no vaya a utilizar la unidad durante un periodo prolongado de tiempo

Podría producirse un incendio en el caso improbable de que se produzca una avería.



Coloque todos los cables de alimentación y el resto de los cables de forma que no puedan enredarse entre sí

Si alguien tropezara con el cable y la unidad se cayera o se volcara, podrían producirse lesiones.



No se suba sobre la unidad, ni coloque objetos pesados encima de la misma

En caso contrario, podría lesionarse si la unidad se vuelca o se cae.



Nunca conecte/desconecte un enchufe con las manos mojadas

En caso contrario, podría recibir una descarga eléctrica.



Desconecte todos los cables antes de mover la unidad

Antes de mover la unidad, desconecte el enchufe de la toma de corriente y retire todos los cables de los dispositivos externos.



Antes de limpiar la unidad, desconecte el enchufe de la toma de corriente

Si no retira el enchufe de la toma de corriente, existe el riesgo de recibir una descarga eléctrica.



Si existe la posibilidad de que se produzca una tormenta eléctrica, desconecte el enchufe de la toma de corriente

Si no desenchufa el cable de la toma de corriente, existe el riesgo de que se produzca un fallo de funcionamiento o de recibir una descarga eléctrica.



Mantenga las piezas pequeñas fuera del alcance de los niños

Para evitar que los niños puedan tragarse accidentalmente las piezas que se indican a continuación, manténgalas siempre fuera de su alcance.



- Piezas extraíbles Protector USB (p. 10)

English

日本語

Deutsch

Français

Italiano

Español

Português

Nederlands

NOTAS IMPORTANTES

Alimentación

- No conecte la unidad a la misma toma de corriente utilizada por un aparato eléctrico controlado por un inversor o un motor (como un frigorífico, una lavadora, un microondas o un aparato de aire acondicionado). Dependiendo de cómo se utilice dicho aparato eléctrico, el ruido de la fuente de alimentación puede hacer que la unidad no funcione correctamente o que produzca un ruido perceptible. Si no fuera posible usar una toma de corriente distinta, conecte un filtro de ruido de fuente de alimentación entre la unidad y la toma de corriente.

Colocación

- La utilización de la unidad cerca de amplificadores de potencia (u otros equipos con transformadores de energía de gran tamaño) puede producir zumbidos. Para solucionar este problema, cambie la orientación de la unidad o aléjela de la fuente emisora de las interferencias.
- Esta unidad puede interferir en la recepción de radio y televisión. No utilice esta unidad en las proximidades de este tipo de receptores.
- La utilización de dispositivos de comunicación inalámbricos (por ejemplo los teléfonos móviles) cerca de la unidad puede originar ruidos. Este tipo de ruido se puede producir al recibir o hacer una llamada, o bien durante la conversación. Si experimenta este tipo de problemas, aleje los dispositivos inalámbricos de la unidad o apáguelos.
- Si se traslada la unidad a un lugar cuyas condiciones de temperatura y/o humedad sean sustancialmente diferentes, es posible que en su interior se origine condensación. Si intenta utilizar la unidad en estas circunstancias, podrían producirse daños o fallos de funcionamiento. En consecuencia, antes de utilizar la unidad déjela en reposo varias horas para dar tiempo a que la condensación se haya evaporado por completo.
- No deje ningún objeto encima del teclado. Esto podría provocar fallos de funcionamiento, por ejemplo, que las teclas dejen de sonar.
- En función del material y la temperatura de la superficie donde se va a colocar la unidad, los tacos de goma podrían manchar o estropear la superficie.
- No coloque recipientes ni otros objetos que contengan líquidos encima de la unidad. Si se derrama líquido sobre la superficie de esta unidad, límpiela inmediatamente con un paño suave y seco.

Mantenimiento

- No utilice aguarrás, disolvente, alcohol ni solventes de ningún tipo para evitar que la unidad se deforme y/o decolore.

Cuidado del teclado

- No escriba sobre el teclado con un bolígrafo u objeto similar, ni le aplique ningún sello o marca al instrumento. La tinta podría filtrarse por las líneas de la superficie y ser imposible de eliminar.
- No coloque adhesivos en el teclado. Es posible que los adhesivos que llevan pegamento fuerte no se puedan retirar; este tipo de pegamento puede decolorar la superficie.
- Para eliminar la suciedad persistente, compre y utilice un producto específico para limpiar teclados que no contenga agentes abrasivos. Empiece limpiándolo con suavidad. Si no consigue eliminar la suciedad, límpiela aplicando una presión cada vez mayor y procurando no rayar las teclas.

Reparaciones y datos almacenados

- Si la unidad necesitara alguna reparación, antes de enviarla asegúrese de hacer una copia de seguridad de los datos que tenga almacenados en ella; o quizá prefiera anotar la información que pueda necesitar. Aunque procuraremos por todos los medios conservar los datos almacenados en la unidad cuando realicemos las reparaciones oportunas, hay casos en los que la restauración de los datos podría resultar imposible, por ejemplo cuando la sección de la memoria está físicamente dañada. Roland no asume responsabilidad alguna en lo relativo a la restauración de cualquier contenido almacenado que se haya perdido.

Precauciones adicionales

- Cualquier dato almacenado en la unidad puede perderse como resultado de un fallo del equipo, un funcionamiento incorrecto, etc. Para evitar la pérdida irrecuperable de datos, procure acostumbrarse a realizar copias de seguridad periódicas de los datos que guarde en la unidad.
- Roland no asume responsabilidad alguna en lo relativo a la restauración de cualquier contenido almacenado que se haya perdido.
- Utilice los botones, mandos deslizantes u otros controles de la unidad, así como los enchufes y conectores de la misma con el cuidado necesario. Una utilización brusca puede dar lugar a fallos de funcionamiento.
- No golpee nunca ni aplique una presión excesiva a la pantalla.
- Cuando desconecte los cables, sujete siempre el conector propiamente dicho, es decir, no tire nunca del cable. De este modo evitará provocar cortocircuitos o daños a los elementos internos del cable.
- Durante el funcionamiento normal, la unidad generará un poco de calor.
- Para evitar molestias a terceros, mantenga el volumen de la unidad en un nivel razonable.
- El sonido de las teclas y las vibraciones producidas al tocar un instrumento pueden transmitirse de manera insospechada a través de suelos o paredes. Procure no molestar a los demás.
- Utilice solo el pedal de expresión especificado. Si conecta otros pedales de expresión diferentes, corre el riesgo de que la unidad no funcione correctamente o de que sufra algún daño.
- No utilice cables de conexión con resistencias integradas.

Utilización de memorias externas

- Tenga en cuenta las siguientes precauciones cuando utilice dispositivos de memoria externos. Asegúrese también de tener en cuenta todas las precauciones que le entregaron con el dispositivo de memoria externo.
 - No extraiga el dispositivo mientras hay un proceso de lectura o escritura en curso.
 - Para prevenir los posibles daños que puede causar la electricidad estática, descargue toda la electricidad estática de su cuerpo antes de manipular el dispositivo.

Derechos de propiedad intelectual

- La ley prohíbe realizar grabaciones de audio, grabaciones de vídeo, copias o revisión del trabajo protegido por derechos de autor de un tercero (trabajo musical, de vídeo, difusión, actuación en directo u otro tipo de trabajos), ya sea parcialmente o en su totalidad; también está prohibida la distribución, venta, alquiler, representación o difusión de ese trabajo sin el consentimiento del propietario de los derechos de autor.
- No utilice este producto con fines que puedan infringir los derechos de autor propiedad de terceros. Roland declina toda responsabilidad por cualquier infracción de los derechos de autor de terceros derivada del uso que se haga de este producto.
- Roland Corporation se reserva los derechos de autor del contenido de este producto (datos de forma de onda del sonido, datos de estilo, patrones de acompañamiento, datos de frase, bucles de audio y datos de imagen).
- Los compradores de este producto tienen autorización para utilizar dicho contenido (excepto los datos de las canciones, por ejemplo las canciones de prueba) para crear, interpretar, grabar y distribuir obras musicales originales.
- Los compradores de este producto NO tienen autorización para extraer dicho contenido, ya sea en formato original o modificado, con el objetivo de distribuir soportes grabados de ese contenido o ponerlo a disposición de otras personas a través de una red informática.
- ASIO es una marca comercial y software de Steinberg Media Technologies GmbH.
- Este producto contiene la plataforma de software integrada eParts de eSOL Co., Ltd. eParts es una marca comercial de eSOL Co., Ltd. en Japón.
- Este producto usa el Código Fuente de µT-Kernel bajo la licencia T-License 2.0 concedida por T-Engine Forum (www.tron.org).
- Roland y SuperNATURAL son marcas comerciales registradas o marcas comerciales de Roland Corporation en Estados Unidos y/o en otros países.
- Todos los nombres de empresas y de productos mencionados en este documento son marcas comerciales o marcas comerciales registradas de sus respectivos propietarios.

Contenido

UTILIZACIÓN SEGURA DE LA UNIDAD	2	Uso de funciones prácticas en las actuaciones	24
NOTAS IMPORTANTES	4	Reproducción de un ritmo	24
Colocación del RD-2000EX en un soporte	6	Grabación como audio	24
Especificaciones principales	6	Reproducción de archivos de audio de la memoria USB	25
Operaciones básicas	7	Ajustes diversos	26
Descripción de los paneles	8	Acceso a la pantalla de menús	26
Panel principal	8	Ajustes de parámetros (System)	26
Panel trasero (conexión de equipos externos)	10	Formateo de la memoria (Format)	26
Encendido del RD-2000EX	11	Restablecimiento de los ajustes de fábrica (Factory Reset)	27
Apagado de la unidad	11	Apagado automático de la unidad tras un cierto tiempo (función Auto Off)	27
Si no desea que la unidad se apague automáticamente, cambie el ajuste "Auto Off" a "Off"	11	Escuchar las canciones de prueba	27
Descripción general del RD-2000EX	12	Copia de seguridad de los datos del RD-2000EX en una memoria USB (Backup Save)	27
Organización básica del RD-2000EX	12	Restauración en el RD-2000EX de los datos de copia de seguridad guardados en una memoria USB (Backup Load)....	27
Acerca de la memoria	12	Lista de teclas de acceso directo	28
Unidades de sonido	13		
Guía de funcionamiento	14		
Ajuste del volumen general	14		
Ajuste del volumen de cada zona	14		
Utilización de una función asignada para modificar el sonido (MOD WHEEL 1/2)	14		
Cambio de la altura tonal del sonido en tiempo real (palanca de cambio de tono)	14		
Adición de sonido dinámico o vibrato (palanca de modulación)	14		
Desactivación de los botones (bloqueo del panel)	14		
Transposición de la interpretación (Transpose)	14		
Selección de sonidos (TONO/ESCENA/PROGRAMA)	14		
Capas de tonos	15		
División del teclado en dos partes (Split)	15		
Adición de reverberación al sonido (REVERB)	16		
Adición de retardo al sonido (DELAY)	16		
Aplicación de un efecto (MODULATION FX)	16		
Aplicación de trémolo (TREMOLLO)	16		
Ajuste de la distorsión (AMP SIM)	17		
Alternancia entre los tipos Tremolo y AMP SIM	17		
Ajuste de los niveles de cada gama de frecuencias (EQUALIZER)	17		
Control de las funciones asignadas a los mandos (ASSIGN)	17		
Interpretación en directo con un sintetizador conectado	18		
Uso de USB Audio	19		
Uso de SUB OUT	19		
Edición del sonido	20		
Ajuste del carácter del sonido (TONE COLOR)	20		
Uso de los mandos para ajustar el sonido	20		
Edición de un programa (Program Edit)	21		
Edición de un tono (Designer)	21		
Creación de tonos de órgano	22		
Vista del estado de cada zona (pantalla Zone Info)	22		
Almacenamiento de ajustes de sonido en un programa (Program Write)	23		
Cambio del orden de los programas (Program Swap)	23		

English

日本語

Deutsch

Français

Italiano

Español

Português

Nederlands

Colocación del RD-2000EX en un soporte

Si desea colocar el RD-2000EX en un soporte, use el modelo KS-G8B de Roland.

Coloque el instrumento sobre el soporte como se explica a continuación.

* Tenga cuidado de no cogerse los dedos cuando monte el soporte.

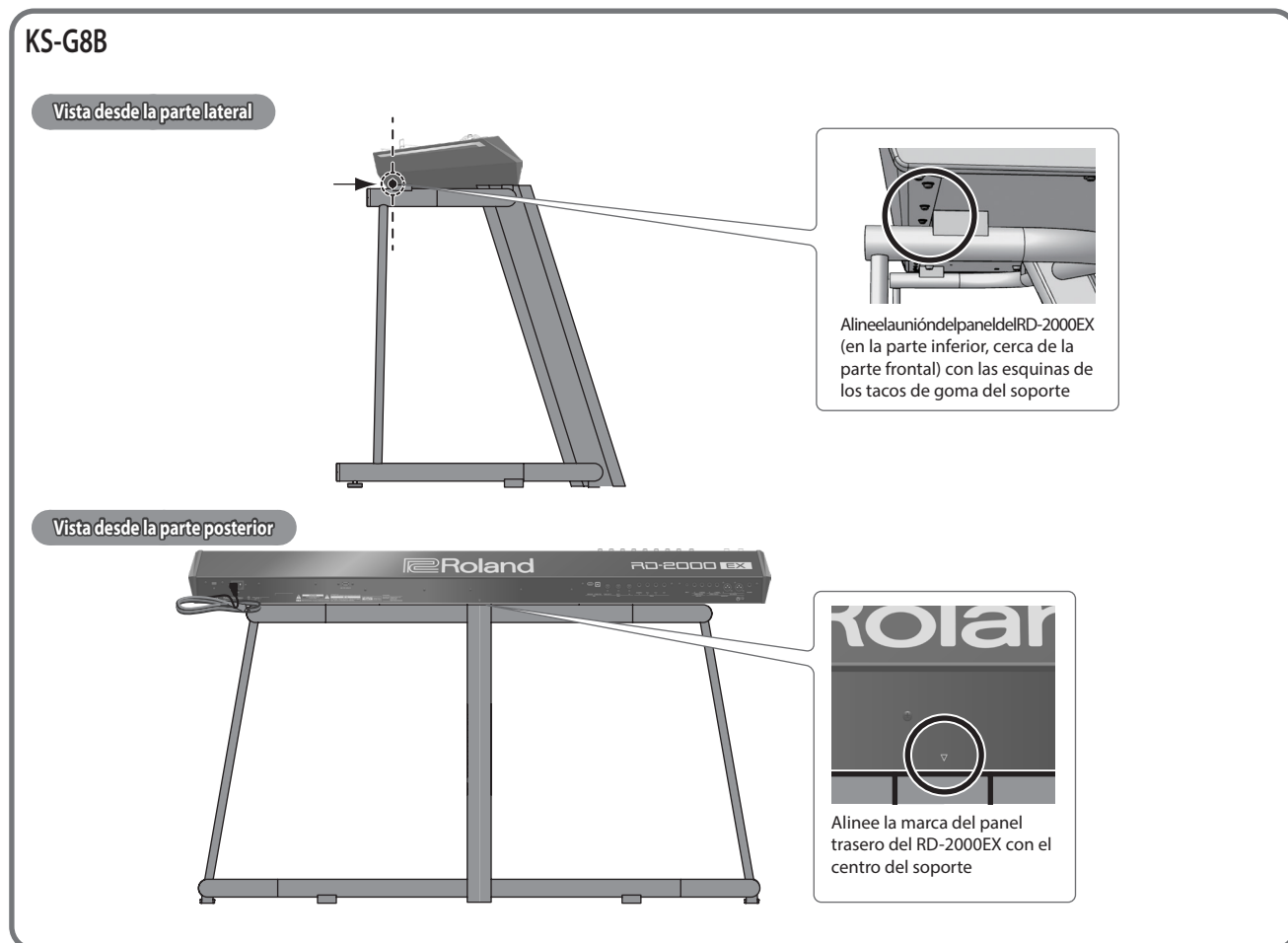

Especificaciones principales

Roland RD-2000EX: Digital Piano

Teclado	88 teclas (PHA-50)
Consumo	23 W
Dimensiones	1.412 (ancho) x 367 (fondo) x 140 (alto) mm
Peso	21,7 kg * El peso real puede variar ligeramente del indicado como consecuencia del uso de piezas de madera.
Accesorios	Manual del usuario Cable de alimentación Pedal Damper (capaz de detección continua)
Accesorios opcionales	Soporte para el teclado: KS-G8B Pedal de piano: RPU-3 Pedal Damper o de resonancia: DP-10 Conmutador de pedal: DP-2 Pedal de expresión: EV-5 Memoria USB (*) * Utilice una unidad flash USB disponible en el mercado. No podemos garantizar que todas las unidades flash USB disponibles en el mercado funcionen.

* Este documento explica las especificaciones del producto en el momento de la publicación del documento. Para obtener la información más reciente, visite el sitio web de Roland.

Operaciones básicas

Pantalla MENU

Aquí se pueden realizar los ajustes del sistema del RD-2000EX o administrar los archivos.



Pantalla TONE

Esta es la pantalla que aparece al iniciar el RD-2000EX o al pulsar un botón TONE.



Esta es la pantalla que aparece cuando las zonas están dispuestas en capas.



Pantalla PROGRAM

Esta es la pantalla que aparece al pulsar un botón PROGRAM.



Pantalla SCENE



Navegación por los elementos que se van a definir (cursor)

Cuando la pantalla incluye más de un parámetro, el nombre y el valor del parámetro que se va a cambiar se muestra con un cuadro a su alrededor. A este cuadro se hace referencia como "cursor". El cursor se mueve con los botones de cursor [▲] [▼] [◀] [▶].



Operaciones de mandos y controles deslizantes

Cuando se usa un mando o un control deslizante para modificar un ajuste, el parámetro modificado y su valor aparecen en una pantalla emergente. Esta pantalla se cierra automáticamente después de un cierto tiempo.

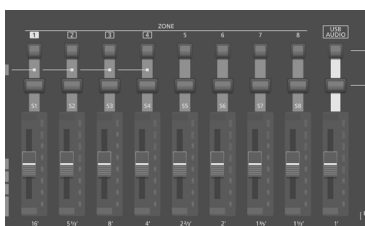

Con algunos parámetros, la pantalla emergente no aparece.

Edición de un valor

Cuando necesite cambiar los valores de los ajustes, puede usar los botones [DEC] e [INC], el mando de ajuste o los botones TONE (teclas numéricas).

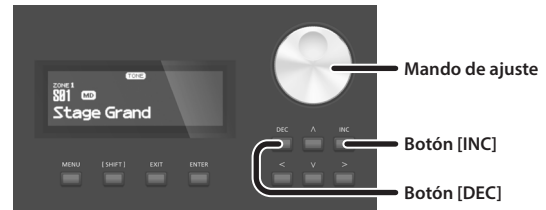

Botón [DEC], botón [INC]

Al pulsar el botón [INC] aumenta el valor y al pulsar el botón [DEC] se reduce.

Objetivo	Operación
Cambiar continuamente el valor	Mantenga pulsado el botón [DEC] o el botón [INC].
Cambiar rápidamente el valor	Mantenga pulsado el botón [INC] y pulse el botón [DEC]. Mantenga pulsado el botón [DEC] y pulse el botón [INC].
Restablecer el valor predeterminado del elemento	Pulse el botón [DEC] y el botón [INC] al mismo tiempo.

Mando de ajuste

Gire el mando hacia la derecha para aumentar el valor, o hacia la izquierda para reducirlo.

Botones TONE (teclas numéricas)

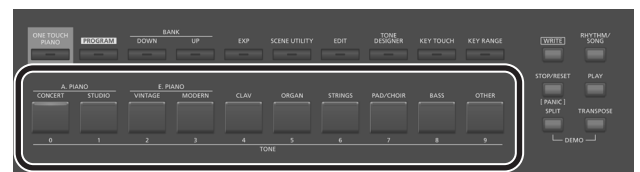

Con algunos de los elementos, puede usar los botones TONE ([0]–[9]) como teclas numéricas para especificar directamente un valor numérico. Para usarlos como teclas numéricas en la pantalla TONE / PROGRAM / SCENE / ZONE EDIT, accione los botones mientras mantiene pulsado el botón [SHIFT]. Cuando use las teclas numéricas para introducir un valor, el valor visible en la pantalla parpadea. Este parpadeo significa que el valor no se ha confirmado aún, es imprescindible pulsar el botón [ENTER] para confirmar el valor.

Confirmación o cancelación del valor

Para confirmar el valor especificado, pulse el botón [ENTER]. Si decide cancelar la acción, pulse el botón [EXIT].



English

日本語

Deutsch

Français

Italiano

Español

Português

Nederlands

Descripción de los paneles

Panel principal

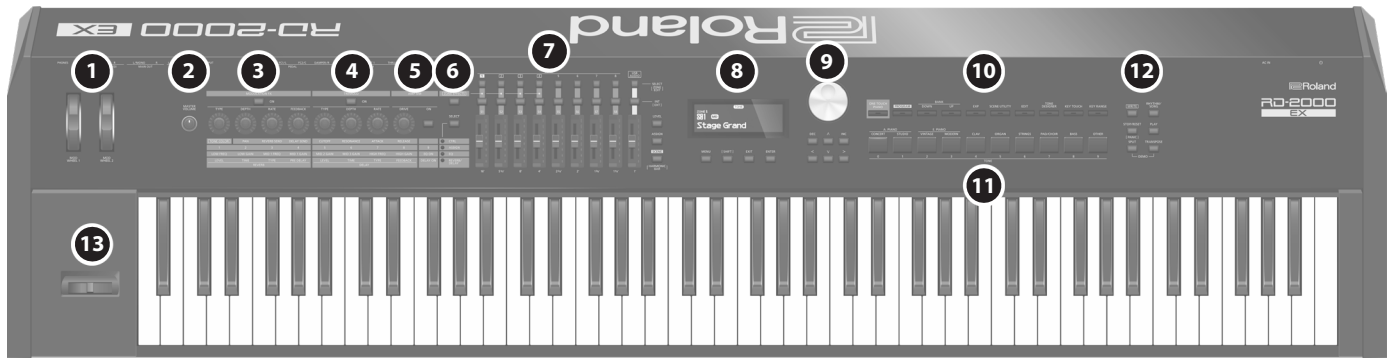

1 MOD WHEEL 1/2

Puede asignar diversas funciones a estas ruedas.
Puede usar las funciones asignadas moviendo las ruedas durante la interpretación.

2 Mando [MASTER VOLUME]

Ajusta el volumen global del RD-2000EX.

3 MODULATION FX

Botón [ON]

Activa o desactiva el efecto.

Mando [TYPE]

Selecciona el tipo del efecto de modulación.

Mando [DEPTH]

Ajusta la profundidad del efecto de modulación.

Mando [RATE]

Ajusta la velocidad del efecto de modulación.

Mando [FEEDBACK]

Ajusta la cantidad de retorno para el efecto de modulación.

4 TREMOLO

Botón [ON]

Activa o desactiva el efecto.

Mando [TYPE]

Selecciona el tipo del efecto trémolo.

Mando [DEPTH]

Ajusta la profundidad del efecto trémolo.

Mando [RATE]

Ajusta la velocidad del efecto trémolo.

5 AMP SIM

Mando [DRIVE]

Ajusta la cantidad de distorsión.

Botón [ON]

Activa o desactiva el efecto.

6 Botón [ZONE EFFECTS]

Activa o desactiva ZONE EFFECT.

Si ZONE EFFECT está activado, los botones y mandos de MODULATION FX, TREMOLO y AMP SIM funcionan como controladores para cada función.
Si está desactivado, los botones y mandos funcionan como controladores de la función que se ha seleccionado con el mando [SELECT].

Botón [SELECT]

Selecciona la función que tendrán los mandos y botones cuando ZONE EFFECT esté desactivado. La función cambia cada vez que se pulsa el botón.

Indicador CTRL, ASSIGN, EQ, REVERB/DELAY

Indican la función que se ha seleccionado con el botón [SELECT].

7 ZONE

Botones SELECT (1-8, USB-AUDIO)

Seleccionan la zona de control.

Si mantiene pulsado el botón [SHIFT] y pulsa uno de estos botones, puede acceder a la pantalla ZONE EDIT de cada zona.

Botones de selección INT/EXT (1-8, USB-AUDIO)

Activan y desactivan el sonido de cada ZONE.

Seleccionan si los mandos y controles deslizantes accionan el RD-2000EX propiamente dicho o un módulo de sonido MIDI externo.

Controles deslizantes (S1-S8, USB-AUDIO)

Use estos controles deslizantes para ajustar el volumen de cada zona o para editar los valores.

Botón [LEVEL]

Si pulsa este botón para que se ilumine, puede usar los controles deslizantes para ajustar el volumen de cada zona.

Botón [ASSIGN]

Si pulsa este botón para que se ilumine, puede ajustar el valor que se ha asignado a los controles deslizantes.

Botón [SCENE]

Si pulsa este botón para que se ilumine, puede usar los botones TONE para recuperar las escenas.

Si selecciona un sonido de órgano TW para la zona seleccionada por el botón SELECT, puede mantener pulsado el botón [SHIFT] y pulsar este botón y, a continuación, usar los controles deslizantes para modificar el sonido como cuando se usan las barras de armónicos de un órgano de ruedas fónicas.

8

Pantalla

En ella se muestra el nombre de Tone, los nombres de Program y los valores de diversos ajustes, etc.

Botón [MENU]

Accede a la pantalla MENU. En la pantalla MENU, puede realizar ajustes globales para todo el RD-2000EX.

Botón [SHIFT]

Puede acceder fácilmente a las pantallas de edición de parámetros relacionados, solo tiene que mantener pulsado este botón al tiempo que pulsa los botones, gira los mandos o acciona otros controladores. Para obtener más información, consulte "Lista de teclas de acceso directo" (p. 28).

Si edita el valor de un parámetro mientras mantiene pulsado este botón, el valor cambiará más.

Botón [EXIT]

Sirve para regresar a la pantalla anterior o para cancelar un procedimiento.

Botón [ENTER]

Sirve para finalizar un valor o ejecutar una operación.

9 Botones de cursor/mando de ajuste

Mando de ajuste

Sirven para modificar valores.

Botón [DEC], botón [INC]

Sirven para modificar valores.

Si sigue manteniendo pulsado un botón al tiempo que pulsa el otro, el cambio de valor se acelera.

Estos botones modifican el valor que es controlado por el mando de ajuste.

Botones de cursor [◀] [▶] [▲] [▼]

Púselos para cambiar de página y para mover el cursor.

10

Botón [ONE TOUCH PIANO]

Recupera un sonido de piano para la zona 1. Las zonas que no son la zona 1 y la zona 5 (EXT) se desactivan.

También puede especificar un sonido favorito (STARTUP).

NOTA

Tenga en cuenta que al pulsar este botón para recuperar un sonido de piano, se perderán los ajustes anteriores.

Botón [PROGRAM]

Selecciona un programa.

Botones BANK [UP] [DOWN]

Cambia el banco de programas/escena.

Botón [EXP]

Selecciona los bancos de sonidos de expansión (p. 15).

Botón [SCENE UTILITY]

Accede a la pantalla SCENE UTILITY MENU.

Botón [EDIT]

Permite editar los ajustes de los programas.

Botón [TONE DESIGNER]

Accede a la pantalla TONE DESIGNER.

Botón [KEY TOUCH]

Ajusta la sensibilidad de respuesta de las teclas.

Botón [KEY RANGE]

Especifica el rango de teclas.

11 Botones TONE

Selecciona los tonos de cada categoría.

12

Botón [WRITE]

Almacena los ajustes actuales de un programa.

Si pulsa este botón en determinadas pantallas (por ejemplo la pantalla System), se guardarán los parámetros del sistema (p. 26).

Botón [STOP/RESET]

Detiene la reproducción de la canción o el ritmo.

Botón [RHYTHM/SONG]

Accede a una pantalla en la que se pueden seleccionar canciones o ritmos.

Botón [PLAY]

Inicia la reproducción de la canción o el ritmo.

Botón [SPLIT]

Activa o desactiva la función de división.

Permite dividir el teclado en parte izquierda y parte derecha, y reproducir un sonido diferente en cada una.

Si pulsa este botón y el botón [TRANPOSE] al mismo tiempo, puede escuchar las canciones de prueba.

Botón [TRANPOSE]

Permite transponer la interpretación.

13 Palanca de cambio de tono/modulación

Permite controlar el cambio de tono o aplicar vibrato.

NOTA

El efecto de mover la palanca variará según el tono. El efecto de esta palanca se fija para cada tono y no se puede cambiar.

English

日本語

Deutsch

Français

Italiano

Español

Português

Nederlands

Panel trasero (conexión de equipos externos)

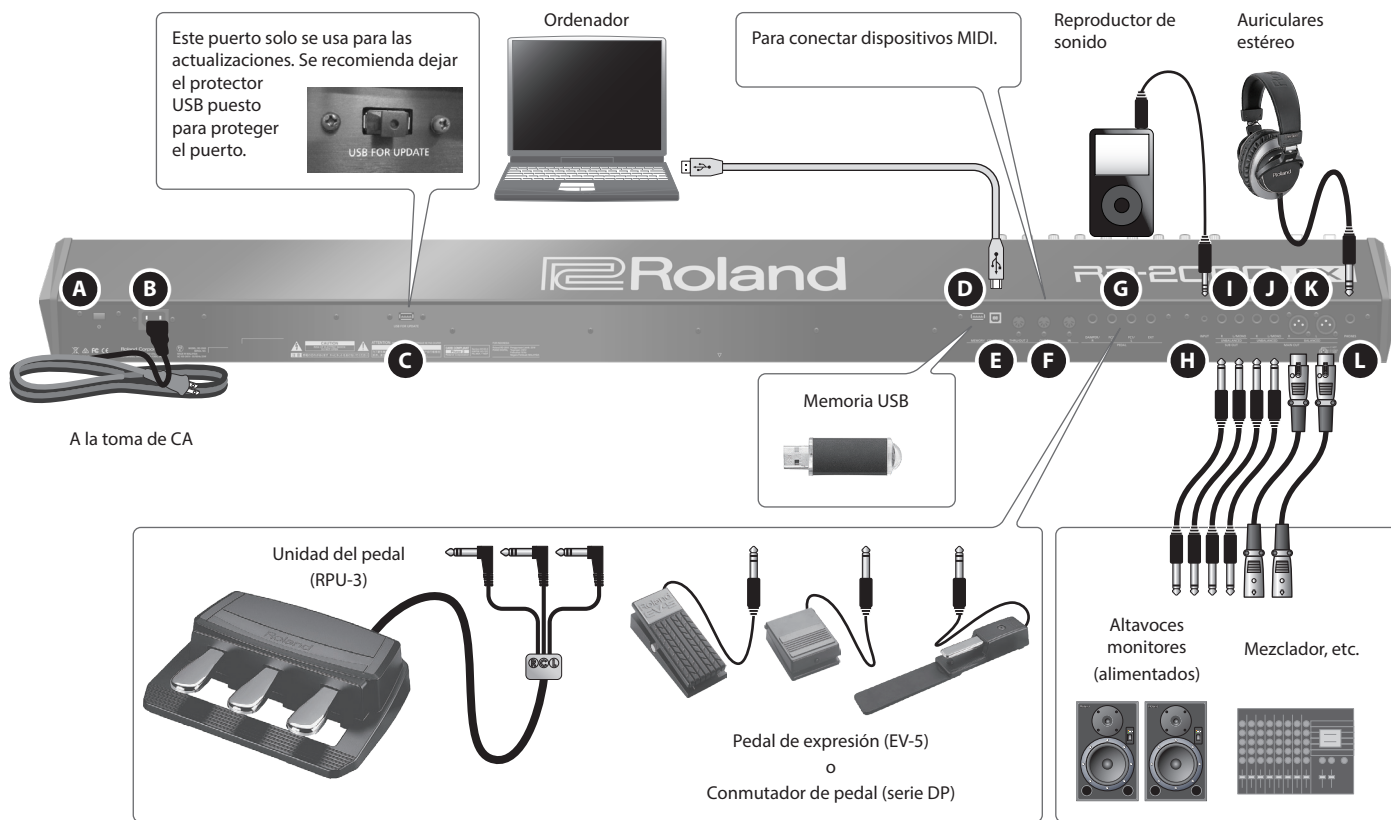

A Interruptor [⏻]

Enciende y apaga la unidad.

página 11

B Conector AC IN

Conecte aquí el cable de alimentación de CA incluido.

- * Para evitar que el equipo deje de funcionar correctamente o que sufra algún daño, baje siempre el volumen y apague todas las unidades antes de realizar cualquier conexión.
- * Utilice solo el pedal de expresión especificado. Si conecta otros pedales de expresión diferentes, corre el riesgo de que la unidad no funcione correctamente o de que sufra algún daño.

C Conector USB FOR UPDATE

Use este conector para actualizar el RD-2000EX.

Se recomienda dejar el protector USB puesto para proteger el puerto.

D Puerto USB MEMORY

Utilice una unidad flash USB disponible en el mercado. No podemos garantizar que todas las unidades flash USB disponibles en el mercado funcionen.

E Puerto USB COMPUTER

Puede conectar aquí su ordenador para intercambiar datos de interpretación y señal de audio con el RD-2000EX.

página 18

F Conectores MIDI (IN, OUT 1, THRU/OUT 2)

Sirven para conectar dispositivos MIDI externos y para la transmisión de mensajes MIDI.

La función del conector THRU/OUT 2 se puede cambiar para que actúe como MIDI THRU o como MIDI OUT (p. 26).

G Conector PEDAL (DAMPER, FC1, FC2, EXT)

La conexión del conmutador de pedal suministrado con el RD-2000EX al conector DAMPER le permite usar el conmutador como pedal Damper.

Con un pedal conectado al conector FC1, FC2 o EXT, puede asignar diversas funciones al pedal (p. 21).

H Conector INPUT

Es un conector de entrada del audio. Conecte aquí el reproductor de sonido digital u otra fuente de sonido.

I Conector SUB OUT (L/MONO, R)

Proporciona la salida de las señales de audio. Para una salida monoaural, use el conector L/MONO.

página 19

J Conector MAIN OUT (L/MONO, R)

Se conectan a un amplificador o a otro dispositivo. Para una salida monoaural, use el conector L/MONO.

K Conector MAIN OUT (L, R) (tipo XLR)

Conectores para la salida balanceada de las señales de audio. Se conecta a mezcladores y dispositivos de este tipo.

- * Asignación de pines del conector MAIN OUT

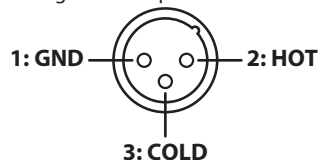

L Conector PHONES

Aquí puede conectar unos auriculares.

Incluso cuando los auriculares están conectados, las señales de audio seguirán emitiéndose por los conectores OUTPUT y los conectores BALANCED OUT.

Encendido del RD-2000EX

Una vez que estén todos los equipos bien conectados, siga el procedimiento que se indica a continuación para encenderlos. Si los enciende en un orden distinto, corre el riesgo de provocar fallos de funcionamiento o daños en los equipos.

1. Baje el volumen del RD-2000EX.

Baje también por completo el volumen de cualquier dispositivo externo conectado.

2. Pulse el interruptor [⏻].

La unidad se enciende y la retroiluminación de la pantalla se enciende.

3. Encienda los dispositivos externos conectados.

4. Ajuste el volumen de los dispositivos externos conectados.

5. Ajuste el volumen del RD-2000EX.

Apagado de la unidad

1. Baje el volumen del RD-2000EX.

Baje también por completo el volumen de cualquier dispositivo externo conectado.

2. Apague los dispositivos externos conectados.

3. Pulse el interruptor [⏻].

Ahora la unidad está apagada.

- * Antes de encender o apagar la unidad, asegúrese siempre de bajar el volumen. Incluso con el volumen bajado, podría oírse algún sonido al encender o apagar la unidad. No obstante, esto es normal y no indica ningún fallo de funcionamiento.
- * Si necesita apagar la unidad por completo, primero apague la unidad y luego desenchufe el cable de alimentación de la toma de corriente. Consulte **"Para apagar la unidad por completo, desenchufe el cable de alimentación de la toma de corriente"** (p. 2).

Si no desea que la unidad se apague automáticamente, cambie el ajuste "Auto Off" a "Off"

Esta unidad se apagará automáticamente cuando haya transcurrido un periodo de tiempo predeterminado desde la última vez que se usó para reproducir música o se accionó alguno de sus botones o controles (función Auto Off).

Si no desea que la unidad se apague automáticamente, desactive la función Auto Off.

NOTA

- Al apagar la unidad se perderán los ajustes que haya editado. Debe guardar los ajustes que desee conservar.
- Para restablecer la alimentación, vuelva a encender la unidad.

Cambio del ajuste de apagado automático

1. En la pantalla MENU, seleccione "SYSTEM" y pulse el botón [ENTER].

Aparece la pantalla System.

2. Seleccione "Auto Off" y cambie el ajuste.

Parámetro [◀] [▶]	Valor [DEC] [INC]	Explicación
Auto Off	Off	La unidad no se apagará automáticamente.
	30 min	La alimentación se apagará automáticamente si no se realiza ninguna operación durante 30 minutos.
	240 min (predeterminado)	La alimentación se apagará automáticamente si no se realiza ninguna operación durante 240 minutos (cuatro horas).

3. Para guardar el ajuste Auto Off, pulse el botón [WRITE] en la pantalla System.

NOTA

Cuando la función Auto Off apaga la unidad, los ajustes que haya editado se perderán. Si hay ajustes que desea conservar, asegúrese de guardarlos con antelación. Para obtener más información, consulte "Almacenamiento de ajustes de sonido en un programa (Program Write)" (p. 23) y "Almacenamiento de los ajustes del sistema" (p. 26).

Para volver a encender la unidad después de haber sido apagada por la función "Auto Off"

Si la función de apagado automático apaga la unidad, apague el interruptor [⏻] y luego vuelva a encenderlo.

Descripción general del RD-2000EX

Organización básica del RD-2000EX

Sección del controlador

En esta sección se incluye teclado, palanca de cambio de tono/modulación, mandos del panel, controles deslizantes y cualquier pedal conectado al panel trasero. Acciones como pulsar y soltar las teclas del teclado, pisar un pedal Damper, etc. se convierten en mensajes MIDI y se envían a la sección del generador de sonidos, o a un dispositivo MIDI externo.

Sección del generador de sonido/efecto

Esta sección es la que produce y modifica el sonido. Los datos de interpretación de la sección del controlador se convierten en una señal de audio que se transmite por los conectores OUTPUT o el conector PHONES.

Generador de sonido V-Piano Technology (solo se puede seleccionar la zona 1) (MD)

Para los sonidos que empiezan por S01, este generador de sonido reproduce el sonido de un piano basado en su estructura.

NOTA

Este generador de sonido no admite Modulation FX, Tremolo/Amp Sim ni Tone/Program Remain.

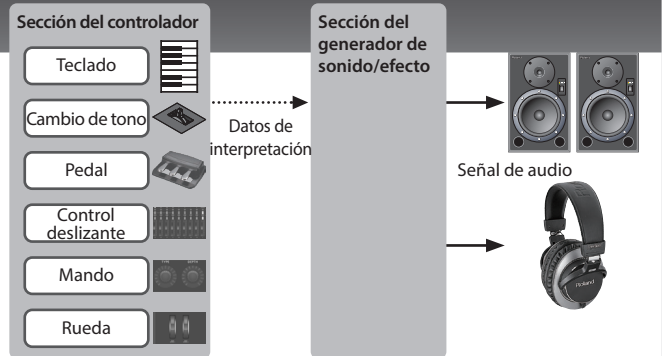

Generador de sonido SuperNATURAL (SN)/PCM

Este generador de sonido le permite tocar diversos sonidos de alta calidad, incluidos los sonidos SuperNATURAL que reproducen con fidelidad el carácter y el comportamiento de los instrumentos musicales.

El RD-2000EX contiene más de mil sonidos.

Efectos

Cada zona 1-4 proporciona Modulation FX y Tremolo/Amp Sim que se pueden definir de forma independiente para cada zona.

También hay efectos de reverberación, retardo y EQ que pueden ser utilizados en común por todas las zonas.

Acerca de la memoria

Las "memorias" son las ubicaciones donde se guardan los ajustes, como es el caso de los programas.

Hay tres tipos de memoria: "memoria temporal", "memoria regrabable" y "memoria no regrabable".

Memoria temporal

Área temporal

Los tonos, programas, escenas o ajustes de controlador que seleccione con los botones TONE o el botón PROGRAM del panel se recuperan en el área temporal.

Al tocar el teclado, los sonidos se producen conforme a los ajustes que se encuentran en el área temporal.

Los ajustes del área temporal se perderán al apagar la unidad o aplicar otros ajustes. Si desea guardar los datos que hay en el área temporal, debe guardarlos en la memoria regrabable.

Memoria regrabable

Memoria del sistema

La memoria del sistema incluye los ajustes de los parámetros del sistema que especifican cómo va a funcionar el RD-2000EX.

Para almacenar los parámetros del sistema, guarde los ajustes del sistema (p. 26).

Memoria del usuario

Los programas y escenas se pueden almacenar en la memoria del usuario (Grabación de programas: p. 23).

Memoria USB

Puede guardar todos los programas en un solo archivo (Almacenamiento de copia de seguridad: p. 27).

La memoria USB también se usa como ubicación de almacenamiento para las grabaciones de audio.

Memoria no regrabable

Memoria predefinida

Las canciones de prueba y los tonos se guardan en la memoria predefinida; no se pueden regrabar.

RD-2000EX

Memoria temporal

Área temporal

Tono/Programa/Escena

Memoria regrabable

Memoria del sistema

Memoria del usuario

Programa
Escena

Memoria no regrabable

Memoria predefinida

Tono
Canciones de prueba

Memoria USB

Memoria regrabable

Memoria USB

Archivos de copia de seguridad
Datos de audio grabado

Unidades de sonido

Tono Los tonos son una forma ideal para seleccionar y reproducir un sonido.

Los sonidos que seleccione con los botones TONE se denominan "tonos". Los tonos se pueden asignar a cada una de las ocho **zonas (zona 1-8)** y reproducirse. Es posible reproducir varias zonas al mismo tiempo desde el teclado, o reproducirlas en regiones diferenciadas del teclado. Puede usar la función Designer (p. 21) para editar un tono a su gusto. Puede almacenar un tono editado en un programa. Algunos de los tonos son "conjuntos de ritmos" que incluyen sonidos de varios instrumentos de percusión. Un conjunto de ritmos producirá un sonido de instrumento de percusión diferente para cada tecla (número de nota) que se pulse.

Programa Los programas le permiten almacenar una combinación de ajustes y varios sonidos.

Los sonidos que seleccione con los botones PROGRAM se denominan "programas". Los programas incluyen ajustes para los tonos que se han asignado a las zonas, junto con ajustes que son comunes a todas las zonas (como reverberación, retardo y EQ). Puede almacenar 300 programas que tengan los ajustes que haya editado usted a su gusto.

Escena Las escenas son una forma ideal de almacenar y ordenar los tonos o programas favoritos, o cuando se usa un dispositivo MIDI externo.

Los sonidos que seleccione con los botones SCENE se denominan "escenas". Las escenas le permiten almacenar ajustes de interpretación que haya editado usted a su gusto. Con los botones TONE se pueden recuperar hasta 100 escenas almacenadas, diez escenas por cada botón. Puede usar las escenas para recuperar fácilmente los ajustes en el orden de las canciones de su actuación en directo, o para controlar o configurar un dispositivo externo. También es sencillo almacenar tonos o programas sin ningún cambio, modificar su sonido o ajustes, o cambiar el orden de su recuperación.

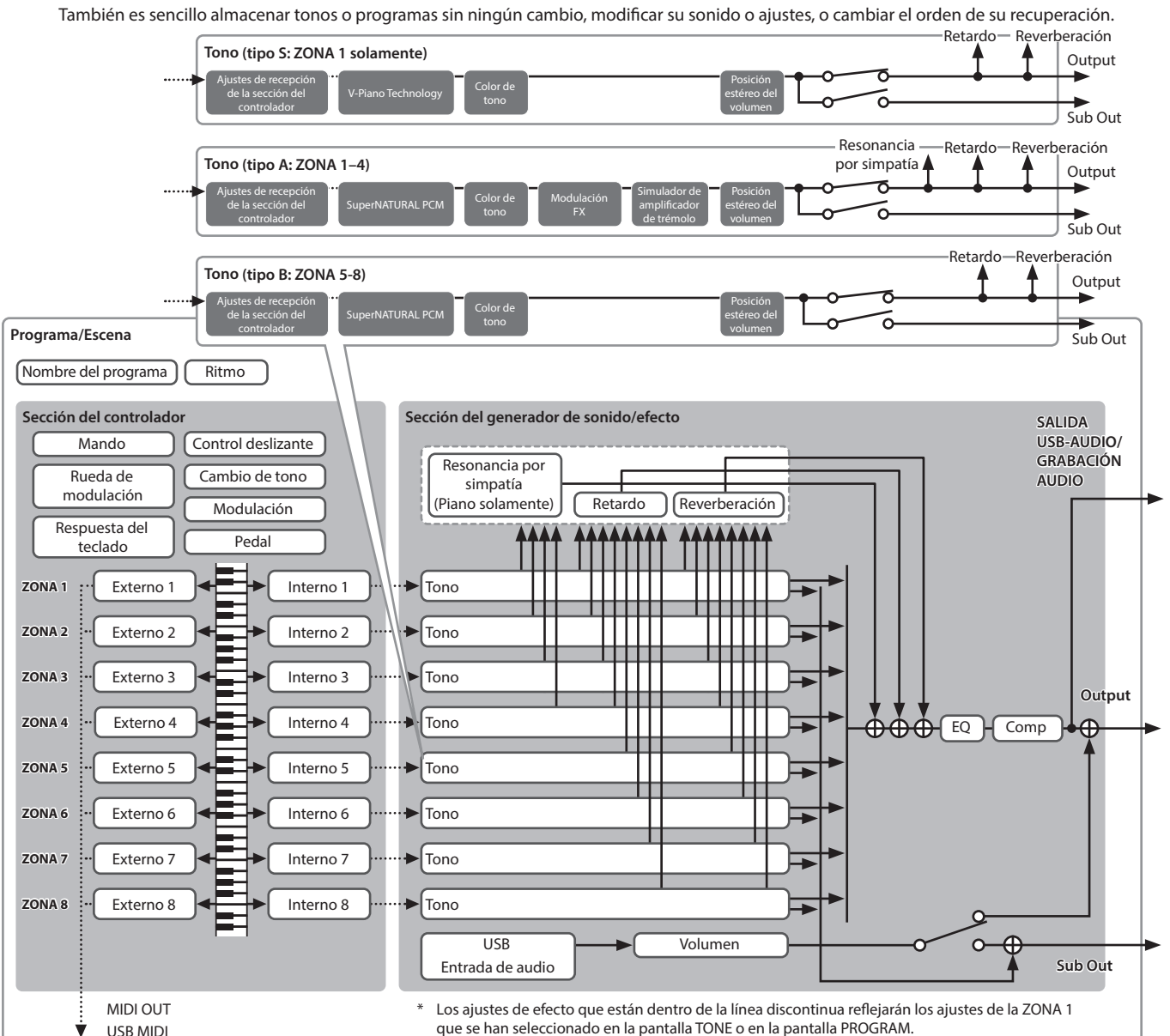

English

日本語

Deutsch

Français

Italiano

Español

Português

Nederlands

Guía de funcionamiento

Ajuste del volumen general

1. Gire el mando [MASTER VOLUME].

Ajuste del volumen de cada zona

Selección de la zona que se va a ajustar

Seleccione la zona cuyos ajustes desea ajustar.

1. Pulse uno de los botones SELECT [S1]–[S8].

RECUERDE

No puede seleccionar varias zonas.

Activación/desactivación de cada zona

1. Pulse los botones INT/EXT [S1]–[S8] para activar o desactivar cada zona (iluminada o apagada, respectivamente).

RECUERDE

Si se mantiene pulsado el botón [SHIFT] y se pulsa un botón INT/EXT [S1]–[S8], puede cambiar lo que el mando y el control deslizante de cada zona controlará (el RD-2000EX: iluminado en rojo, o un dispositivo externo: iluminado en verde).

NOTA

Los efectos no se pueden aplicar a las zonas 5–8.

Si las zonas 5–8 también están asignadas como zonas internas, y los controladores están produciendo una cantidad de datos sumamente grande, el RD-2000EX se ve sometido a una carga de trabajo importante que puede llegar incluso a impedirle el procesamiento de los datos de la interpretación al teclado.

Ajuste del volumen de cada zona

1. Use los controles deslizantes [S1]–[S8] para ajustar el volumen de cada zona.

Utilización de una función asignada para modificar el sonido (MOD WHEEL 1/2)

Se asigna una serie de funciones a las ruedas de modulación (p. 21).
Moviendo las ruedas mientras interpreta puede controlar la función asignada.

Cambio de la altura tonal del sonido en tiempo real (palanca de cambio de tono)

Mientras toca el teclado, mueva la palanca hacia la izquierda para bajar la altura tonal, o hacia la derecha para subirla. Esto se conoce como Cambio de tono.

Si mueve la palanca alejándola de usted mientras la mueve también hacia la izquierda o la derecha, los efectos de cambio de tono y de modulación se aplicarán simultáneamente.



Añadición de sonido dinámico o vibrato (palanca de modulación)

También puede aplicar vibrato alejando la palanca de usted. Esto se conoce como Modulación.

Si mueve la palanca alejándola de usted mientras la mueve también hacia la izquierda o la derecha, los efectos de cambio de tono y de modulación se aplicarán simultáneamente.



Desactivación de los botones (bloqueo del panel)

Activando la función Panel Lock, puede desactivar las funciones del panel.

Esto evita que los ajustes se puedan cambiar de forma inadvertida en el escenario o en otras situaciones similares.

1. Mantenga pulsado el botón [MENU] y pulse el botón [ENTER].

La pantalla emergente de bloqueo del panel aparece durante un tiempo y luego desaparece; a continuación, aparece un icono indicando el estado de bloqueo del panel en la esquina superior derecha de la pantalla TONE y la pantalla PROGRAM o la esquina superior izquierda de la pantalla SCENE.

2. Para desactivar la función Panel Lock, pulse el botón [EXIT] dos veces seguidas.

Transposición de la interpretación (Transpose)

Puede ajustar el ajuste de transposición en pasos de semitono en un intervalo de -48–0–+48 respecto a C4.

1. Mantenga pulsado el botón [TRANSPOSE] durante varios segundos.

Se muestra el ajuste actual.



2. Mantenga pulsado el botón [TRANSPOSE] y use los botones [DEC] [INC] o el teclado para especificar el valor que desea aplicarle a la transposición.

Cuando suelte el botón [TRANSPOSE], volverá a aparecer la pantalla anterior. Una vez definido el valor de ajuste de la transposición, la función Transpose se activa y el botón [TRANSPOSE] se ilumina.

RECUERDE

- Si pulsa la tecla C4 (C central), la cantidad de transposición se definirá en "0". Por ejemplo, para que "E" suene al tocar "C" en el teclado, mantenga pulsado el botón [TRANSPOSE] y pulse la tecla E4. El grado de transposición será entonces de "+4".
- Puede definir el grado de transposición de cada capa individualmente. Para obtener más información, consulte la "Parameter Guide" (PDF, en inglés).

NOTA

Si la cantidad de transposición es 0, el botón [TRANSPOSE] no se activará aunque lo pulse.

Selección de sonidos (TONO/ESCENA/PROGRAMA)

Selección de un tono

1. Haga que el botón [SCENE] se apague.
O bien, pulse el botón [ONE TOUCH PIANO].
2. Pulse un botón SELECT [S1]–[S8] para seleccionar la zona para la que desea seleccionar un sonido.
3. Pulse cualquiera de los botones TONE para seleccionar la categoría.

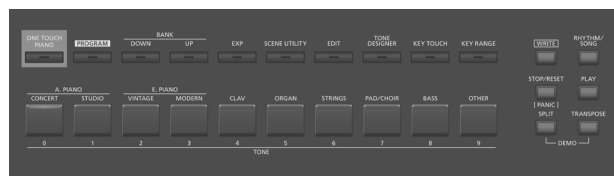

4. Use los botones [DEC] [INC] o el mando de ajuste para seleccionar el tono.

RECUERDE

- Si mantiene pulsado el botón [SHIFT] y usa los botones [INC] [DEC] o el mando de ajuste, puede seleccionar el primer sonido de cada categoría de tono.
- Los sonidos que empiezan por S01 son solamente para la zona 1. Estos sonidos de piano no se pueden seleccionar para las zonas 2–8.

Uso de las teclas numéricas para seleccionar tonos

1. Mientras mantiene pulsado el botón [SHIFT], use las teclas [0]–[9] para introducir un número de tono.

El valor parpadea mientras se introduce el número de tono.

2. Suelte el botón [SHIFT].

El número de tono queda definido.

RECUERDE

Para introducir un sonido S, mantenga pulsado el botón [SHIFT] y pulse el botón [ONE TOUCH PIANO]. Para introducir EXP A/B, mantenga pulsado el botón [SHIFT] y pulse el botón [EXP].

Selección de la categoría EXP

Botón [EXP]



Se trata de un banco para los sonidos de expansión.

Para alternar entre A/B, pulse el botón [EXP].

Si lo desea, puede añadirle al RD-2000EX una amplia variedad de tonos disponibles en la biblioteca de sonidos alojada en el sitio Axial.

Para obtener más información, visite el sitio de Axial.

➔ <http://axial.roland.com/>

Selección de un programa

El RD-2000EX tiene 15 bancos, A–O, y cada uno de ellos le permite almacenar 20 programas (es decir, un total de 300).

1. Pulse el botón [PROGRAM] para que se ilumine.
2. Use los botones BANK [UP] [DOWN] para seleccionar el banco de programas (A–O).
3. Use los botones [DEC] [INC] o el mando de ajuste para seleccionar el número del programa.

Uso de las teclas numéricas para seleccionar programas

1. Use los botones BANK [UP] [DOWN] para seleccionar el banco de programas (A–O).
2. Mientras mantiene pulsado el botón [SHIFT], use las teclas [0]–[9] para introducir un número de programa.

El valor parpadea mientras se introduce el número de programa.

3. Suelte el botón [SHIFT].

El número de programa queda definido.

Registro de una escena

1. Seleccione los ajustes y el programa o el tono que desea registrar en la escena.
2. Mantenga pulsado el botón [SCENE] y use los botones BANK [UP] [DOWN] para seleccionar el banco de programa de destino del registro y, luego, pulse uno de los botones TONE.

Se registran el tono o programa seleccionado en ese momento junto con el estado de la interpretación.

Botón iluminado	Ya hay una escena registrada.
Botón parpadeante	No hay ninguna escena registrada.

La escena seleccionada en ese momento también se puede registrar en otro botón, o puede modificar los ajustes y sobrescribirlos.

Recuperación de una escena

Puede almacenar hasta 100 ajustes, como los de los programas que usa con frecuencia. En cada botón TONE se puede almacenar un ajuste. En cada banco se pueden almacenar diez ajustes para recuperarlos al instante.

1. Pulse el botón [SCENE] para que se ilumine.
2. Para seleccionar una escena (0–9), pulse cualquier botón TONE que esté iluminado.

RECUERDE

Si pulsa un botón TONE que no esté iluminado, no se seleccionará nada.

Capas de tonos

Según el orden en el que pulse los botones TONE, puede definir capas de hasta cuatro zonas (solo zonas 1–4).

1. Pulse dos, tres o cuatro botones TONE en el orden que le interese.

NOTA

Si el sonido anterior se había editado, el resultado de la edición se pierde al ejecutar esta operación. Si desea conservar ese sonido, guárdelo antes de continuar.

Cambio del tono de una zona

1. Pulse un botón SELECT [S1]–[S8] para seleccionar una zona. El cursor se mueve al número de tono de la zona seleccionada.
2. Seleccione un tono como se explica en “Selección de un tono” (p. 14).

División del teclado en dos partes (Split)

1. Pulse el botón [SPLIT] para que se ilumine.

El tono de la zona 1 suena en la parte de la derecha del teclado y el tono de la zona 4 suena en la parte izquierda.

Punto de división (F#3)



2. Para salir del modo dividido, pulse el botón [SPLIT] otra vez para que se apague.

Cambio del punto de división del teclado

1. Mientras mantiene pulsado el botón [SPLIT], pulse la tecla a la que desea asignar el punto de división nuevo.

Se muestra el punto de división.

Cuando suelte el botón [SPLIT], volverá a aparecer la pantalla anterior.

La tecla de punto de división se incluye en la sección ZONE 4.

Cambio del tono de la zona 4

1. Pulse el botón SELECT [S4] para seleccionar la zona 4.
2. Seleccione un tono como se explica en “Selección de un tono” (p. 14).

RECUERDE

Con la función Key Range puede especificar libremente el rango de teclas de cada zona.

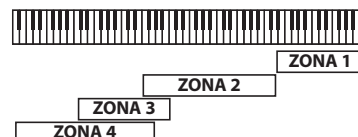

Cambio de los ajustes de cada zona

Aquí se explica cómo activar o desactivar cada zona.

1. Pulse el botón varias veces hasta que el botón INT/EXT se apague. La zona se desactiva.
2. Si pulsa otra vez el botón INT/EXT. El botón INT/EXT se ilumina y la zona se activa. Ahora puede usar la función indicada.

Añición de reverberación al sonido (REVERB)

La aplicación de Reverb añade una agradable reverberación a su interpretación, para que suene casi como si estuviera tocando en una sala de conciertos.

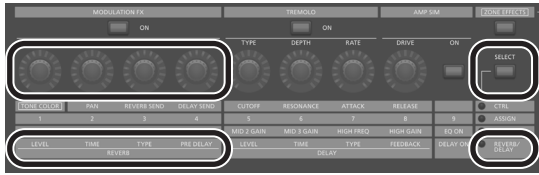

1. Pulse el botón ZONE EFFECTS [SELECT] varias veces para seleccionar "REVERB/DELAY".
2. Gire el mando REVERB [TYPE] para seleccionar el tipo de reverberación.
3. Gire los mandos REVERB [LEVEL], [TIME] y [PRE DELAY] para ajustar la cantidad del efecto de reverberación que se va a aplicar.

RECUERDE

- Si usa el botón ZONE EFFECTS [SELECT] para seleccionar "CTRL", el mando [REV SEND] puede ajustar el nivel de envío de reverberación. Si este valor es "0", al girar los mandos REVERB [LEVEL]–[PRE DELAY] no se produce ningún efecto.
 - ➔ REV (Nivel de envío de reverberación) en los ajustes de zona (ZONE EDIT)
- Si mantiene pulsado el botón [SHIFT] y gira los mandos REVERB [LEVEL]–[PRE DELAY], aparece la pantalla de reverberación. En la pantalla Reverb, puede editar el tipo de reverberación y otros parámetros relacionados con ella.

Añición de retardo al sonido (DELAY)

La aplicación del efecto de retardo añade una mayor dimensión al sonido, con mayor grosor y amplitud.

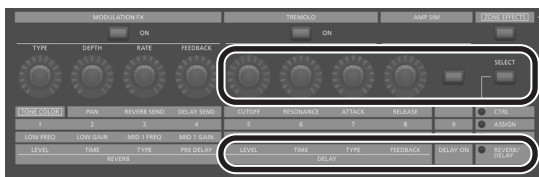

1. Pulse el botón ZONE EFFECTS [SELECT] varias veces para seleccionar "REVERB/DELAY".
2. Pulse el botón [DELAY ON] para que se ilumine el indicador. El efecto de retardo se activará/desactivará cada vez que pulse el botón.
3. Gire el mando DELAY [TYPE] para seleccionar el tipo de retardo.
4. Gire los mandos DELAY [LEVEL], [TIME] y [FEEDBACK] para ajustar el carácter del efecto de retardo.

RECUERDE

- Si usa el botón ZONE EFFECTS [SELECT] para seleccionar "CTRL", el mando [DLY SEND] puede ajustar el nivel de envío de retardo. Si este valor es "0", al girar los mandos DELAY [LEVEL]–[FEEDBACK] no se produce ningún efecto.
 - ➔ "DLY (Delay Send Level)" en los ajustes de zona (ZONE EDIT)

Aplicación de un efecto (MODULATION FX)

En la sección MODULATION FX puede aplicar diversos efectos (por ejemplo efectos de tipo de modulación) a las zonas 1–4.



RECUERDE

No se pueden aplicar efectos a las zonas 5–8.

1. Pulse el botón [ZONE EFFECTS] para que se ilumine el indicador.
2. En la sección MODULATION FX, pulse el botón [ON] para que se ilumine el indicador. El efecto se activará/desactivará cada vez que pulse el botón.
3. En la sección MODULATION FX, gire el mando [TYPE] para seleccionar el tipo de efecto. Para obtener una lista de los efectos que se pueden usar en Modulation FX, consulte la "Parameter Guide" (PDF, en inglés).
4. En la sección MODULATION FX, gire los mandos [DEPTH], [RATE] y [FEEDBACK] para ajustar el efecto.

RECUERDE

Para obtener más información sobre los parámetros de los efectos, consulte la "Parameter Guide" (PDF, en inglés). Para obtener más información sobre cómo conseguir el documento en PDF, consulte el apartado "Para conseguir el manual en formato PDF" de la portada.

- * Puede asignar esto a un pedal ajustando el parámetro "Pedal" en la edición de programas. En este caso, si el ajuste "Control Destination" de SYSTEM está definido como PROGRAM, puede controlar los tonos cuyo ajuste de zona (ZONE EDIT) tiene una marca de verificación en "MOD FX (Modulation FX Control Destination)".

Aplicación de trémolo (TREMOLO)

En la sección TREMOLO puede ajustar la velocidad y la profundidad del efecto de trémolo.

RECUERDE

Trémolo solo se aplica a las zonas 1–4. No se puede aplicar a las zonas 5–8.



1. Pulse el botón [ZONE EFFECTS] para que se ilumine el indicador.
2. En la sección TREMOLO, pulse el botón [ON] para que se ilumine el indicador. El efecto de trémolo se activará/desactivará cada vez que pulse el botón.
3. En la sección TREMOLO, gire el mando [TYPE] para seleccionar la forma de onda de trémolo.
4. En la sección TREMOLO, gire los mandos [DEPTH] y [RATE] para ajustar el efecto de trémolo.

Ajuste de la distorsión (AMP SIM)

En la sección AMP SIM puede ajustar la cantidad de distorsión.

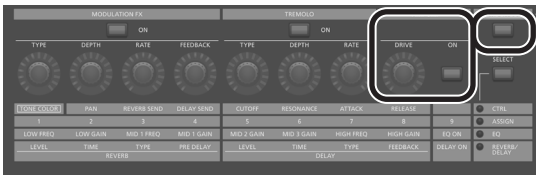

1. Pulse el botón [ZONE EFFECTS] para que se ilumine el indicador.
2. En la sección AMP SIM, pulse el botón [ON] para que se ilumine el indicador.
El simulador de amplificador se activará/desactivará cada vez que pulse el botón.
3. En la sección AMP SIM, gire el mando [DRIVE] para ajustar la cantidad de distorsión.

RECUERDE

Puede asignar los efectos de trémolo y simulador de amplificador a un pedal editando el parámetro "Pedal" del menú de edición de programas.

En este caso, si el ajuste "Control Destination" de SYSTEM está definido como PROGRAM, puede controlar los tonos cuyo ajuste de zona (ZONE EDIT) tiene una marca de verificación en "TR/AMP (Tremolo/Amp Control Destination)".

Alternancia entre los tipos Tremolo y AMP SIM

1. Mientras mantiene pulsado el botón TREMOLO [ON/OFF] o el botón AMP SIM [ON/OFF], pulse los botones [INC] [DEC] o gire el mando de ajuste.

RECUERDE

Para obtener más información sobre los efectos de trémolo y simulador de amplificador, consulte la "Parameter Guide" (PDF, en inglés). Para obtener más información sobre cómo conseguir el documento en PDF, consulte el apartado "Para conseguir el manual en formato PDF" de la portada.

Ajuste de los niveles de cada gama de frecuencias (EQUALIZER)

El RD-2000EX está equipado con un ecualizador de cinco bandas.



1. Use el botón ZONE EFFECTS [SELECT] para seleccionar "EQ".
2. Pulse el botón [EQ ON] para que se ilumine el indicador.
3. Gire los mandos para ajustar los niveles de cada gama.

NOTA

Los sonidos pueden resultar distorsionados con el ajuste de determinados mandos. Si sucediera esto, ajuste el valor de ganancia de entrada.

RECUERDE

- Puede especificar si los ajustes del ecualizador no cambian aunque cambie los programas. En "System Settings", defina EQ Mode (p. 26) como "REMAIN".
- Para obtener más información sobre el ecualizador, consulte la "Parameter Guide" (PDF, en inglés).

Para obtener más información sobre cómo conseguir el documento en PDF, consulte el apartado "Para conseguir el manual en formato PDF" de la portada.

Control de las funciones asignadas a los mandos (ASSIGN)

Asignación de funciones a los mandos o los botones

1. Use el botón ZONE EFFECTS [SELECT] para seleccionar "ASSIGN".
2. Mantenga pulsado el botón [SHIFT] y gire uno de los mandos ASSIGN [1]–[8]. O bien, mantenga pulsado el botón [SHIFT] y pulse el botón ASSIGN [9].

Aparece la pantalla Assign 1-9. Aquí puede especificar las funciones que se asignan a los mandos ASSIGN [1]–[8] y al botón ASSIGN [9].

Uso de la función asignada a un mando o botón



1. Use el botón ZONE EFFECTS [SELECT] para seleccionar "ASSIGN".
2. Gire los mandos ASSIGN [1]–[8] para ajustar la profundidad del efecto.

Pulsando el botón ASSIGN [9] puede alternar el efecto de la función asignada.

NOTA

Cada efecto se aplica únicamente a la zona que se ha seleccionado mediante SELECT.

Si el ajuste "Control Destination" de SYSTEM está definido como PROGRAM, al accionar los distintos mandos ASSIGN o el botón ASSIGN [9] no se aplica ningún efecto a las zonas cuya casilla de verificación "A1–A9 (Assign 1–9 Control Switch)" de ajuste de zona (ZONE EDIT) no está seleccionada.

RECUERDE

En función del estado del programa o tono seleccionado, la función asignada podría no ser compatible y, por tanto, podría no conseguir el efecto que esperaba.

Los valores que se recuperan al alternar los sonidos serán los valores predeterminados o el valor que se ha accionado más recientemente.

Interpretación en directo con un sintetizador conectado

Aquí se explica cómo usar el RD-2000EX para tocar un sintetizador conectado que esté instalado en un ordenador.



Conexión a un ordenador

Para poder usar el RD-2000EX debe descargar el controlador de la siguiente URL e instalarlo en el ordenador.
Para obtener más información sobre la instalación, visite el sitio web de Roland.
➔ <http://www.roland.com/support/>

Ajustes del controlador USB

Aquí se explica cómo especificar el controlador USB que se debe usar cuando el RD-2000EX se conecta al ordenador a través del puerto USB COMPUTER.

1. En la pantalla MENU, seleccione "SYSTEM" y pulse el botón [ENTER].
2. Defina el parámetro "USB Driver" como "VENDER".

Parámetro [◀] [▶]	Valor [DEC] [INC]	Explicación
USB Driver	VENDER	Seleccione este ajuste si desea usar un controlador USB descargado del sitio web de Roland.
	GENERIC	Seleccione este ajuste si desea usar el controlador USB estándar incluido en el ordenador. * MIDI es el único que está disponible.

3. Guarde el ajuste.
➔ "Almacenamiento de los ajustes del sistema" (p. 26)
4. Apague el RD-2000EX y vuelva a encenderlo.

Uso de las funciones del controlador MIDI

Los datos producidos al accionar los mandos y el teclado del RD-2000EX se pueden transmitir como mensajes MIDI a través de los conectores MIDI OUT y USB MIDI OUT del RD-2000EX.

1. Pulse el botón SELECT de la zona que desea transmitir MIDI.
2. Mantenga pulsado el botón [SHIFT] y pulse el botón INT/EXT de la zona seleccionada varias veces para que se ilumine en verde.
Los mensajes MIDI se transmiten según los ajustes de la zona.
Los mensajes MIDI no se transmiten si el botón está apagado o iluminado en rojo.
3. Pulse el botón ZONE EFFECTS [SELECT] varias veces para seleccionar "CTRL" o "ASSIGN".
La información del mando [1]–[8] se transmite si se seleccionan "CTRL" o "ASSIGN".
Si se seleccionan "EQ" o "REVERB/DELAY", los mensajes MIDI no se transmiten.
4. Haga que el botón [LEVEL] del control deslizante o el botón [ASSIGN] se iluminen.
Los controles deslizantes [S1]–[S8] transmiten mensajes MIDI según el estado del botón [LEVEL] o el botón [ASSIGN].

RECUERDE

Puede realizar ajustes detallados en la pestaña "EXTERNAL" de ZONE EDIT (p. 21).

5. Guarde los ajustes especificados como escena o programa.

- ➔ "Registro de una escena" (p. 15)
- ➔ "Almacenamiento de ajustes de sonido en un programa (Program Write)" (p. 23)

Ponerle nombre a una zona externa (Ext Label Edit)

Puede asignar una etiqueta a cada zona externa.

Estas etiquetas se muestran como nombre de dispositivo externo en diversas pantallas.

1. Pulse el botón [MENU].

2. Use los botones de cursor para seleccionar "Ext Label Edit" y luego pulse el botón [ENTER].

3. Seleccione la zona a la que desea ponerle nombre y pulse el botón [ENTER].

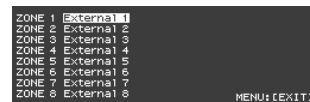

Si decide cancelar la acción, pulse el botón [EXIT].

4. Asigne un nombre y pulse el botón [ENTER].

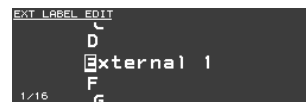

Para obtener más información sobre cómo introducir un nombre, consulte "Almacenamiento de ajustes de sonido en un programa (Program Write)" (p. 23). Aparece un mensaje de confirmación.

Si decide cancelar la acción, pulse el botón [EXIT].

Optimización de ajustes para grabar en un secuenciador externo (Rec Mode)

Si va a usar un secuenciador externo para grabar partes internas, es conveniente usar la función Rec Mode.

La función Rec Mode le permite usar ajustes óptimos para la grabación en un secuenciador externo, sin tener que editar los ajustes de zona o canal.

1. En la pantalla MENU, seleccione "Local Control" y pulse el botón [ENTER].
2. Defina el parámetro Rec Mode.

Parámetro [◀] [▶]	Valor [DEC] [INC]	Explicación
Rec Mode	OFF, ON	Cuando está definido como ON, se usan los ajustes adecuados para la grabación con respecto a la salida de MIDI OUT, independientemente de los ajustes de la capa INTERNAL. Normalmente, debe estar definido como OFF. (Está en OFF cuando el sistema se inicia).

Uso de USB Audio

Puede conectar el RD-2000EX a través de USB a un ordenador y usarlo para administrar las señales de audio.

Para usar la función USB Audio, instale el controlador "VENDOR".

➔ Para obtener más información, consulte "Conexión a un ordenador" (p. 18).

Ajuste de la entrada de audio USB

Aquí se explica cómo realizar los ajustes para el audio que se recibe desde un ordenador conectado por USB.

1. En el área ZONE, pulse el botón SELECT [USB-AUDIO].
Aparece el menú USB-AUDIO.
2. Use los botones de cursor para seleccionar "USB Audio Input Switch".
3. Use los botones [DEC] [INC] o el mando de ajuste para seleccionar el ajuste "ON".
La entrada de audio del dispositivo conectado se activa.
4. Use los botones de cursor para seleccionar "USB Audio Input Volume" y use los botones [DEC] [INC] o el mando de ajuste para ajustar el nivel de entrada.

RECUERDE

Si "USB Audio In/Out Select" está definido como IN, también puede usar el control deslizante para ajustar el valor.

Ajuste de la salida de audio USB

Aquí se explica cómo enviar el audio del RD-2000EX a un ordenador conectado por USB.

1. En el área ZONE, pulse el botón SELECT [USB-AUDIO].
Aparece el menú USB-AUDIO.
2. Use los botones de cursor para seleccionar "USB Audio Output Switch".
3. Use los botones [DEC] [INC] o el mando de ajuste para seleccionar el ajuste "ON".
La salida de audio hacia el dispositivo conectado se activa.
4. Use los botones de cursor para seleccionar "USB Audio Output Level" y use el control deslizante [USB-AUDIO] para ajustar el nivel de salida.
También puede usar los botones [DEC] [INC] o el mando de ajuste para cambiar el valor.

Uso de los controles del panel para ajustar USB Audio

Aquí se explica cómo elegir si será un botón, mando o control deslizante del panel el que controle la entrada o la salida.

1. En el área ZONE, pulse el botón SELECT [USB-AUDIO].
Aparece el menú USB-AUDIO.
2. Use los botones de cursor para seleccionar "USB Audio In/Out Select".
3. Use los botones [DEC] [INC] o el mando de ajuste para cambiar el ajuste.
El color del botón INT/EXT cambia en función del ajuste.

USB Audio In/Out Select	Color del botón [INT/EXT]
INPUT	Verde
OUTPUT	Rojo

RECUERDE

También puede cambiar el ajuste manteniendo pulsado el botón [SHIFT] y pulsando el botón INT/EXT en el área ZONE.

Uso de SUB OUT

Como destinos de salida para las señales de audio, el RD-2000EX proporciona conectores SUB OUT además de los conectores MAIN OUT.

Según sus necesidades particulares, puede usar estos conectores para emitir las señales de audio a través de las zonas o de USB Audio.

NOTA

- MASTER VOLUME no afecta a las señales de audio que se emiten hacia SUB OUT.
El nivel de salida de audio lo determina el ajuste de nivel de cada zona.
- Los efectos de reverberación y de retardo no se aplican a las señales de audio que se emiten por SUB OUT.

Ajustes de cada zona

1. Mantenga pulsado el botón [SHIFT] y pulse el botón SELECT [1]–[8].
Aparece la pantalla ZONE EDIT.
2. Use los botones de cursor para seleccionar la pestaña "VOL" para "INTERNAL".
3. Use los botones de cursor para seleccionar el elemento que desee editar y, luego, use los botones [DEC] [INC] o el mando de ajuste para seleccionar el valor.

MAIN	La señal de audio se emite por los conectores MAIN OUT.
SUB	La señal de audio se emite por los conectores SUB OUT.

4. Use los controles deslizantes para ajustar el nivel de las zonas especificadas.

Ajustes de USB Audio

1. En el área ZONE, pulse el botón SELECT [USB-AUDIO].
Aparece el menú USB-AUDIO.
2. Use los botones de cursor para seleccionar "USB Audio Output Assign" y use los botones [DEC] [INC] o el mando de ajuste para seleccionar el valor.

MAIN	La señal de USB Audio se emite por los conectores MAIN OUT.
SUB	La señal de USB Audio se emite por los conectores SUB OUT.

3. Use los botones de cursor para seleccionar "USB Audio In/Out Select" y use los botones [DEC] [INC] o el mando de ajuste para seleccionar "IN".
4. Use el control deslizante para ajustar el nivel de salida de USB Audio.

Salida temporal por los conectores MAIN OUT

Las señales de audio que se emiten por los conectores SUB OUT también se pueden emitir por los conectores MAIN OUT.

NOTA

- Los efectos de reverberación y de retardo no se aplican a las zonas que se han asignado a los conectores SUB OUT.
- Si está definido como "MIX", el sonido ya no se emite por los conectores SUB OUT.
- Si está definido como "MIX", MASTER VOLUME afecta al sonido.

1. En la pantalla MENU, seleccione "SYSTEM" y pulse el botón [ENTER].
Aparece la pantalla SYSTEM EDIT.
2. Use los botones de cursor [◀] [▶] para seleccionar la pestaña "SYSTEM".
3. Use los botones de cursor para seleccionar "Output Mix/Parallel" y use los botones [INC] [DEC] o el mando de ajuste para seleccionar el valor.

MIX	Las señales de audio se emiten por los conectores MAIN OUT independientemente del ajuste.
PARALLEL	Las señales de audio se emiten por los conectores MAIN OUT o los conectores SUB OUT en función del ajuste.

Edición del sonido

Ajuste del carácter del sonido (TONE COLOR)

Al girar el mando [TONE COLOR] se modificará un aspecto del sonido, como su carácter o imagen acústica.



1. Use el botón ZONE EFFECTS [SELECT] para seleccionar "CTRL".
2. Use el mando [TONE COLOR] para ajustar la cantidad del efecto.

RECUERDE

- La indicación emergente diferirá en función del efecto del que se trate.
- Al seleccionar un tono o programa, los ajustes regresarán a los valores de color de tono predeterminados de cada tono.

NOTA

El efecto que cambia al girar un mando se puede especificar para cada programa. Para especificarlo, cambie el ajuste "Control Destination" de System a "PROGRAM" y luego use el ajuste de zona (ZONE EDIT) "TON CLR (Tone Color Control Destination)" para seleccionar la zona cuyo efecto desea cambiar.

RECUERDE

El sonido ajustado se puede guardar en el programa pulsando el botón [WRITE] (p. 23).

Efectos principales para color de tono

- Amplitud estéreo y seguimiento de tecla de posición estéreo
- Transformación
- Refuerzo
- Barra de armónicos

Uso de los mandos para ajustar el sonido

El RD-2000EX le permite ajustar fácilmente el sonido a su gusto.

Aquí tiene un ejemplo real que muestra los pasos necesarios para ajustar el sonido del RD-2000EX y las funciones que están disponibles.

Selección de sonido

1. En la pantalla TONE (p. 7), use los botones [DEC] [INC] o el mando de ajuste para seleccionar el tono 0069 "Tine E.Piano".



Se selecciona un tono de piano electrónico de sonido agradable con una sensación suave que se suele utilizar en la música pop o jazz.

Ajuste del color tonal del sonido

2. Pulse el botón ZONE EFFECTS [SELECT] varias veces para que se ilumine CTRL LED. Gire el mando [TONE COLOR] todo lo posible hacia la izquierda y, luego, gírelo progresivamente hacia la derecha.



El carácter del sonido cambia, el ataque será suave al principio, pero se irá endureciendo progresivamente hasta transformarse por último en un sonido muy brillante.

Ajuste el carácter a su gusto.

Ajuste de trémolo

3. Pulse el botón [ZONE EFFECT] para que se ilumine.
4. Pulse el botón TREMOLO [ON] para que se ilumine, y se active. A continuación, ajuste el efecto de trémolo, el cual hace que el sonido oscile entre izquierda y derecha.



Al girar el mando TREMOLO [RATE] cambia la velocidad a la que se mueve el sonido entre izquierda y derecha.

Al girar el mando TREMOLO [DEPTH] cambia la cantidad en la que se mueve el sonido entre izquierda y derecha. Ajuste el trémolo según sea adecuado para la canción que va a tocar.

Si no desea usar el efecto de trémolo, desactive el botón TREMOLO [ON/OFF] para que se apague.

Ajuste del simulador de amplificador

5. Pulse el botón AMP SIM [ON/OFF] para activarlo y que se ilumine; a continuación, gire el mando AMP SIM [DRIVE].

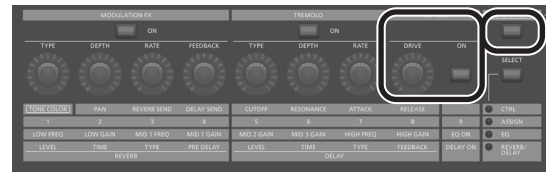

Si gira el mando hacia la derecha, se añadirá distorsión al sonido.

Aunque es libre de aplicar una distorsión tan intensa como desee al sonido, quizá le interese añadir solo un poco de distorsión como cualidad sutil.

Ajuste de Modulation FX

6. Pulse el botón MODULATION FX [ON/OFF] para activarlo y que se ilumine.



Esto le permite aplicar un efecto.

Use el mando MODULATION FX [RATE] y el mando MODULATION FX [DEPTH] para ajustar los ajustes a su gusto.

También puede alternar el tipo de MODULATION FX manteniendo pulsado el botón MODULATION FX [ON/OFF] y usando los botones [DEC] [INC] o el mando de ajuste.

Almacenamiento del sonido creado

7. Cuando ajuste un sonido a su gusto, es recomendable guardarlo como un programa.

➔ "Almacenamiento de ajustes de sonido en un programa (Program Write)" (p. 23)

La próxima vez solo tiene que seleccionar el programa guardado y empezar de inmediato a tocar el sonido que había ajustado a su gusto.

Edición de un programa (Program Edit)

1. En la pantalla PROGRAM, pulse el botón [EDIT].

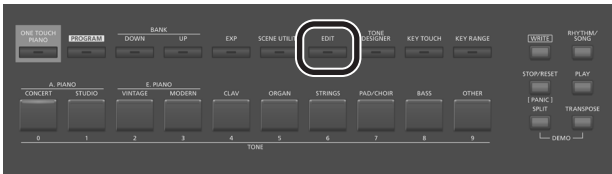

Aparece la pantalla PROGRAM EDIT MENU.

2. Use los botones de cursor para seleccionar el elemento que desea editar y pulse el botón [ENTER].

Aparece la pantalla de edición correspondiente.

Menú de edición de programas

Zone Edit	Realiza ajustes para cada zona (1–8).
Key Touch	Edita la sensibilidad al tacto del teclado.
Pedal	Edita los ajustes del pedal.
Assign	Especifica la función de las ruedas de modulación, controles deslizantes, mandos ASSIGN [1]–[8] y botón ASSIGN [9].
Reverb	Edita los ajustes de reverberación.
Delay	Edita los ajustes de retardo.
EQ	Edita los ajustes del ecualizador.

➔ Para obtener más información sobre la edición de programas, consulte la "Parameter Guide" (PDF, en inglés). Para obtener más información sobre cómo conseguir el documento en PDF, consulte el apartado "Para conseguir el manual en formato PDF" de la portada.

3. Seleccione el parámetro que desea editar y use los botones [DEC] [INC] o el mando de ajuste para editar el valor.
Pulse el botón [EXIT] para regresar a la pantalla PROGRAM EDIT Menu.
4. Repita los pasos 2 y 3 para continuar con la edición.
5. Cuando haya terminado de realizar los ajustes, pulse el botón [EXIT] varias veces para regresar a la pantalla Tone o la pantalla Program.

NOTA

Si ha editado los ajustes, se mostrará la indicación "EDITED" en la pantalla Program o la pantalla Tone.



Si apaga la unidad, selecciona otro Conjunto para directo o selecciona otro tono en la pantalla Tone mientras la indicación "EDITED" está visible, las ediciones que ha realizado se descartan. Si desea conservar las ediciones, pulse el botón [WRITE] para guardar el Conjunto para directo (p. 23).

Edición de un tono (Designer)

Con la función Designer puede realizar ajustes más detallados para un tono.

1. Use los botones SELECT [S1]–[S8] para seleccionar una zona y pulse el botón [TONE DESIGNER].

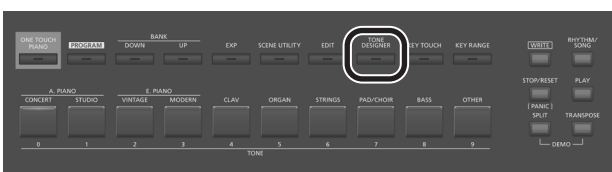

Aparece la pantalla TONE DESIGNER MENU (si se trata de sonidos de órgano TW, aparece la pantalla Tone Wheel & Designer Menu) de la zona seleccionada.

En el menú Designer elegirá la categoría general de ajustes de tono que desea editar.

2. Use los botones de cursor para seleccionar el elemento que desea editar y pulse el botón [ENTER].

Aparece la pantalla de edición correspondiente.

Menú Designer

Piano Designer (solo para determinados sonidos de piano)	Le permite crear su propio sonido de piano personalizado ajustando diversos aspectos de la tonalidad de un piano.
Tone Designer (sonidos de piano distintos a los determinados)	Edita los ajustes detallados del sonido de piano. Los parámetros editables dependerán del sonido de piano seleccionado.
Indiv. Voicing (solo para determinados sonidos de piano)	Edita la altura tonal, el volumen y el carácter de cada tecla.
Sym. Resonance (solo para determinados sonidos de piano)	Edita las resonancias por simpatía que se oyen al mantener pisado el pedal Damper.
Modulation FX	Edita los parámetros relacionados con el efecto de modulación.
Tremolo / AMP Sim	Edita los parámetros relacionados con el efecto de trémolo y el simulador de amplificador.
TONE WHEEL&Designer Menu (solo sonidos de órgano TW)	Edita los sonidos de órgano TW.

➔ Para obtener más información sobre Designer, consulte la "Parameter Guide" (PDF, en inglés). Para obtener más información sobre cómo conseguir el documento en PDF, consulte el apartado "Para conseguir el manual en formato PDF" de la portada.

RECUERDE

Los elementos que se pueden definir diferirán en función del tipo de sonido.

NOTA

Si ha editado los ajustes, se mostrará la indicación "EDITED" en la pantalla Program o la pantalla Tone.



Si apaga la unidad, selecciona otro Conjunto para directo o selecciona otro tono en la pantalla Tone mientras la indicación "EDITED" está visible, las ediciones que ha realizado se descartan. Si desea conservar las ediciones, pulse el botón [WRITE] para guardar el Conjunto para directo (p. 23).

Creación de tonos de órgano

NOTA

Estos ajustes están disponibles únicamente cuando se selecciona un sonido de órgano TW.

Algunos órganos cuentan con nueve "barras de armónicos" que se pueden plegar o extender; además, usando las barras en distintas combinaciones de posiciones es posible crear una variedad de tonos diferentes. Cada barra tiene asignados distintos "pies", estos "pies" son los que determinan la altura tonal de los sonidos.

Puede crear tonos con los controles deslizantes Layer LEVEL justo cuando acciona las barras de armónicos.

¿Qué son los "pies"?

Básicamente, la denominación "pies" hace referencia a la longitud de los tubos utilizados en los órganos de tubo.

La longitud del tubo utilizado para producir la altura tonal de referencia (la fundamental) para el teclado es de ocho pies (2,43 m). La reducción del tubo a la mitad de su longitud produce una altura tonal una octava superior; por el contrario, si se duplica la longitud del tubo, la altura tonal será una octava más baja.

Por tanto, un tubo que produce una altura tonal una octava más baja que la de referencia de 8 pies tendría 16 pies; para obtener una octava por encima de la referencia, el tubo debería tener 4 pies, y para lograr una altura tonal otra octava más alta, debería tener solo 2 pies.

1. Use los botones SELECT [S1]–[S8] para seleccionar la zona a la que se asigna el sonido de órgano TW (un sonido para el que se muestra el icono ); a continuación, mantenga pulsado el botón [SHIFT] y pulse el botón "SCENE".



Aparece la pantalla Tone Wheel & Designer Menu de la capa seleccionada.

2. Mueva los controles deslizantes LAYER LEVEL.

El sonido cambia al mismo tiempo que la indicación de la pantalla.

Puede usar los botones de cursor [K] [J] para alternar entre los grupos de barras de armónicos y percusión.

RECUERDE

La percusión añade un sonido con una sensación de ataque al principio de la nota, aportando al sonido una sensación más nítida. El sonido de ataque cambiará en función de este valor.

Parámetro	Valor	Explicación
[◀] [▶]	[DEC] [INC]	
Percussion Switch	OFF	No se añade percusión alguna.
	2nd	Sonidos de percusión con una altura tonal de una octava por encima de la de la tecla pulsada.
	3rd	Sonidos de percusión con una altura tonal de una octava y un quinto por encima de la de la tecla pulsada.
Percussion Volumen	Soft	El sonido de percusión disminuye y las barras de armónicos producen su volumen normal.
	Normal	El sonido de percusión será el volumen normal y el sonido de la barras de armónicos disminuye.
Percussion Decay	Slow	El tiempo de atenuación de la percusión se prolonga. Esto suaviza la sensación de ataque.
	Fast	El sonido de percusión se desvanece con más rapidez. Esto aporta una mayor sensación de ataque para obtener un sonido nítido.

NOTA

Cuando la percusión está activada, no se producirá la altura tonal de 1'.

RECUERDE

- También puede usar los botones de cursor [◀] [▶] para mover el cursor hasta los elementos de menú Modulation FX o Tremolo/Amp Simulator.

- Cuando el cursor está en Modulation FX o Tremolo/Amp Simulator, puede acceder al elemento correspondiente pulsando el botón [ENTER]. Para obtener más información sobre los parámetros de los efectos, consulte la "Parameter Guide" (PDF, en inglés). Para obtener más información sobre cómo conseguir el documento en PDF, consulte el apartado "Para conseguir el manual en formato PDF" de la portada.
- Cuando se selecciona un sonido de órgano TW, al girar el mando [TONE COLOR] se moverán todas las barras de armónicos al mismo tiempo.

Cambio de la ondulación del tono de órgano (efecto Rotary)

Mientras está visible la pantalla Tone Wheel & Designer Menu puede cambiar la velocidad de ondulación del efecto Rotary con la palanca de cambio de tono. El efecto Rotary es un efecto que recrea el sonido de los altavoces rotatorios utilizados para aumentar el sonido de un órgano.

Si se mueve la palanca de cambio de tono hacia izquierda o derecha, se alternará el efecto Rotary entre rápido y lento independientemente de la dirección en la que se mueva la palanca.

RECUERDE

Este ajuste Pitch Bend Lever es efectivo únicamente en la pantalla Tone Wheel & Designer Menu.

La barra armónica/percusión ahora se puede controlar desde un dispositivo MIDI externo

Los ajustes de la barra armónica/percusión de un sonido de órgano ahora se pueden controlar mediante mensajes MIDI (mensajes de cambio de control) desde un dispositivo externo.

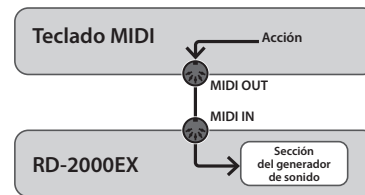

CC# (pies)	Valor: paso	CC#	Valor (explicación)
CC#102 (16')	0–14: 0	CC#114 (Percussion Switch/Decay)	0–25 (off)
CC#103 (5 1/3')	15–28: 1		26–51 (2nd/Fast)
CC#104 (8')	29–42: 2		52–76 (2nd/Slow)
CC#105 (4')	43–56: 3		77–102 (3rd/Fast)
CC#106 (2 2/3')	57–71: 4		103–127 (3rd/Slow)
CC#107 (2')	72–85: 5	CC#112 (Percussion Volume)	0–63 (normal)
CC#108 (1 3/4')	86–99: 6		64–127 (soft)
CC#109 (1 1/3')	100–113: 7	CC#24 (TONE COLOR)	0–63 (Rotary Slow)
CC#110 (1')	114–127: 8		64–127 (Rotary Fast)

* Cuando edita parámetros en la pantalla Tone Wheel & Designer Menu, se transmiten los mensajes MIDI anteriores (excepto el CC#24 TONE COLOR).

Vista del estado de cada zona (pantalla Zone Info)

La pantalla de información de zona muestra una lista de los ajustes de cada zona.

1. Cuando esté en la pantalla de tonos, de programas o de escenas, pulse el botón [ENTER].

Aparecen los ajustes de las zonas 1–8.

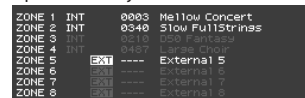

Texto resaltado: la zona está activa.

Texto atenuado: la zona no está activa.

2. Pulse el botón [EXIT] para regresar a la pantalla anterior.

RECUERDE

En la pantalla de información de zona no es posible editar los ajustes. Si edita un sonido o cambia de modo mientras esta pantalla está visible, esta pantalla se cierra y aparece la pantalla oportuna.

Almacenamiento de ajustes de sonido en un programa (Program Write)

1. Pulse el botón [WRITE] para que se ilumine.

Aparece la pantalla PROGRAM NAME.

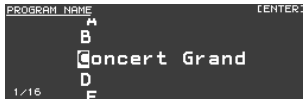

- Use los botones de cursor [◀] [▶] para mover el cursor hasta la posición en la que desea introducir un carácter.
- Use los botones [DEC] [INC] o el mando de ajuste para introducir los caracteres.

Operación	Explicación
Botón [SHIFT] + [◀]	Elimina un carácter (DELETE)
Botón [SHIFT] + [▶]	Inserta un espacio (INSERT)
Botones [▲] [▼]	Alterna entre mayúscula/minúscula

- Repita los pasos 2 y 3 para introducir el nombre.
- Cuando haya terminado de introducir el nombre, pulse el botón [ENTER].
- Seleccione el número del programa de destino de almacenamiento, ya sea con los botones [DEC] [INC] o con el mando de ajuste.



7. Cuando haya especificado el destino de almacenamiento, pulse el botón [ENTER].

Aparece un mensaje de confirmación.

8. Mueva el cursor hasta "OK" y pulse el botón [ENTER].

El programa se guarda.

NOTA

No apague nunca la unidad mientras el mensaje "Executing..." esté visible en pantalla.

Especificación del sonido seleccionado en el inicio (STARTUP)

El RD-2000EX le permite especificar el estado (sonido) que tendrá al encenderse.

1. Seleccione el sonido que desea.

Selección de un tono → "Selección de un tono" (p. 14)

Selección de un programa → "Selección de un programa" (p. 15)

RECUERDE

Cuando se registra en STARTUP, este también se accionará al pulsar el botón [ONE TOUCH PIANO].

Incluso si registra el programa, se recupera como tono.

Al registrar el programa, el nombre del programa se desecha.

2. Mantenga pulsado el botón [WRITE] y pulse el botón [ONE TOUCH PIANO].

3. Mueva el cursor hasta "OK" y pulse el botón [ENTER].

El ajuste actual se guardará en STARTUP.

La próxima vez que inicie el RD-2000EX, se iniciará con el estado (sonido) STARTUP que ha guardado.

Cambio del orden de los programas (Program Swap)

Puede organizar los programas en el orden que le interese.

Es muy práctico organizar los programas en el orden en el que los va a utilizar durante su actuación en directo.

1. En la pantalla MENU, seleccione "Program Utility" → "Swap".

Aparece la pantalla Program Swap.



NOTA

No puede usar la función Program Swap en las situaciones siguientes.

- En la pantalla Menu, pantalla Write o pantalla Demo.
- Cuando RHYTHM, AUDIO PLAY o AUDIO REC estén en funcionamiento.

2. Puede usar los botones [INC] [DEC] y el mando de ajuste para cambiar el Conjunto para directo de cambio de destino.

3. Pulse el botón [ENTER].

Aparece un mensaje de confirmación.



4. Mueva el cursor hasta "OK" y pulse el botón [ENTER] para que se produzca el cambio.

Repita los pasos 2 a 4 según sea necesario.

Si decide cancelar la operación de cambio de programa, pulse el botón [EXIT].

RECUERDE

Cuando finaliza la operación de cambio de orden de los programas, el número del programa de origen del cambio queda seleccionado.

NOTA

No apague nunca la unidad mientras el mensaje "Executing..." esté visible en pantalla.

Uso de funciones prácticas en las actuaciones

Reproducción de un ritmo

1. Pulse el botón [RHYTHM/SONG] para que se ilumine.

Aparece la pantalla Song o Rhythm.

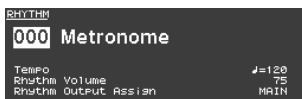

Cada vez que pulse el botón [RHYTHM/SONG], alternará entre la pantalla Song y la pantalla Rhythm.

2. Pulse el botón [RHYTHM/SONG] varias veces para acceder a la pantalla Rhythm.

3. Pulse el botón [PLAY] para que se ilumine.

El ritmo empezará a reproducirse.

Para detener el ritmo, pulse el botón [STOP/RESET].

NOTA

Mientras el ritmo está sonando, al pulsar el botón [SONG/RHYTHM] no cambiará a la pantalla SONG.

Cambio del patrón de ritmos

1. En la pantalla Rhythm, mueva el cursor hasta el número de ritmo de la pantalla.
2. Use los botones [DEC] [INC] o el mando de ajuste para cambiar los patrones y pulse el botón [ENTER].

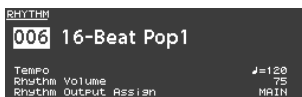

Para obtener más información sobre los patrones de ritmos, consulte la "Sound List" (PDF). Para obtener más información sobre cómo conseguir el documento en PDF, consulte el apartado "Para conseguir el manual en formato PDF" de la portada.

RECUERDE

Para cada patrón de ritmos se seleccionará el kit de percusión recomendado.

Cambio del volumen o el tempo del ritmo

1. En la pantalla Rhythm, mueva el cursor hasta Tempo o Rhythm Volume.
2. Use los botones [DEC] [INC] o el mando de ajuste para ajustar el tempo o el volumen del ritmo.



Emisión por SUB OUT

1. En la pantalla Rhythm, mueva el cursor hasta Rhythm Output Assign.
2. Use los botones [DEC] [INC] o el mando de ajuste para cambiar el destino de salida.

Grabación como audio

Conexión de una memoria USB

1. Conecte su memoria USB (se vende por separado) al puerto USB MEMORY ubicado en la parte posterior del RD-2000EX.

Preparación de la grabación

NOTA

No desconecte la memoria USB durante la grabación de audio. Si lo hace, es posible que se pierdan todos los datos de la memoria USB.

1. Seleccione el tono o el programa que desea reproducir (p. 14, p. 15).
2. Pulse el botón [RHYTHM/SONG] varias veces para acceder a la pantalla SONG.
3. Mantenga pulsado el botón [SHIFT] y pulse el botón [RHYTHM/SONG] para iniciar la grabación en espera.

Si el ritmo estaba sonando, se detendrá. El botón [RHYTHM/SONG] se iluminará y el botón [PLAY] parpadeará.

Si decide cancelar la grabación, pulse el botón [STOP/RESET].

Inicio de la grabación

1. Pulse el botón [PLAY].

El botón [PLAY] se iluminará y comenzará la grabación.

Parada de la grabación

1. Pulse el botón [STOP/RESET].

La grabación se detendrá y los datos grabados se guardarán en la memoria USB.

Formato del archivo de audio grabado

Extensión de archivo	WAV
Frecuencia de muestreo	44,1 kHz
Profundidad de bits	16 bits

Eliminación de los datos grabados

1. Pulse el botón [PLAY] para oír la canción que ha grabado.
Pulse el botón [STOP/RESET] otra vez para detener la reproducción.
2. En la pantalla Song, mueva el cursor hasta Song Delete y pulse el botón [ENTER].
3. Mueva el cursor hasta "OK" y pulse el botón [ENTER].

Acerca de las memorias USB

Si va a usar una memoria USB nueva, primero debe inicializarla (formatearla) en el RD-2000EX. Para obtener más información, consulte "Formateo de la memoria (Format)" (p. 26).

NOTA

- No inserte ni extraiga nunca una memoria USB mientras la unidad esté encendida. Si lo hace, los datos de la unidad o los datos de la memoria USB podrían resultar dañados.
- Utilice una unidad flash USB disponible en el mercado. No podemos garantizar que todas las unidades flash USB disponibles en el mercado funcionen.

Reproducción de archivos de audio de la memoria USB

RECUERDE

- Si la memoria USB contiene muchos archivos de canciones, los datos podrían tardar un poco en cargarse.
- Use caracteres alfanuméricos de un solo byte para el nombre de archivo.
- Se reconocen un máximo de 200 archivos en cada carpeta.

Archivos de formato WAV que se pueden reproducir

Frecuencia de muestreo	44,1 kHz
Profundidad de bits	16 bits

- * El cambio de la velocidad de reproducción o la transposición de reproducción de un archivo de audio supone una carga de procesamiento significativa en el RD-2000EX; en algunos casos, esto podría hacer que el RD-2000EX no pueda procesar por completo los datos de interpretación que recibe del teclado.

Reproducción

1. Pulse el botón [RHYTHM/SONG] para que se ilumine.

Aparece la pantalla Rhythm o Song.

Cada vez que pulse el botón [RHYTHM/SONG], alternará entre la pantalla RHYTHM y la pantalla SONG.

2. Pulse el botón [RHYTHM/SONG] varias veces para acceder a la pantalla Song.

3. Pulse el botón [PLAY] para que se ilumine y el archivo de audio se reproducirá.

Para detener la reproducción del archivo de audio, pulse el botón [STOP/RESET].

NOTA

Mientras se está reproduciendo el archivo de audio, al pulsar el botón [RHYTHM/SONG] no cambiará a la pantalla Rhythm.

Selección de un archivo de audio

1. En la pantalla Song, mueva el cursor hasta el número de la canción en la pantalla.

2. Use los botones [DEC] [INC] o el mando de ajuste para seleccionar el número de la canción.

Si no hay ninguna canción reproducible, el número de la canción se mostrará como "----" y los botones [INC] [DEC] no funcionarán.

Selección de un archivo de audio de una carpeta

1. Use los botones [DEC] [INC] o el mando de ajuste para seleccionar una carpeta.

Se mostrará el icono de la carpeta.

2. Pulse el botón [ENTER].

Se mostrarán los archivos de audio contenidos en la carpeta.

3. Use los botones [DEC] [INC] o el mando de ajuste para seleccionar un archivo de audio.

Para salir de la carpeta, seleccione "up" y pulse el botón [ENTER].

RECUERDE

- Use caracteres alfanuméricos de un solo byte para el nombre de archivo.
- Se reconocen un máximo de 200 archivos en cada carpeta.

Retroceso o avance rápido de un archivo de audio

1. En la pantalla Song, mueva el cursor hasta la posición de tiempo adecuada.

2. Use los botones [DEC] [INC] o el mando de ajuste para cambiar el valor.

La posición de reproducción cambiará según la indicación.

Cambio de cómo se reproducen los archivos de audio

1. En la pantalla Song, mueva el cursor a los distintos elementos.
2. Use los botones [DEC] [INC] o el mando de ajuste para cambiar el valor.

Parámetro [◀] [▶]	Valor [DEC] [INC]	Explicación
Speed	75%–125%	Le permite cambiar la velocidad de reproducción de la canción.
Playback Transpose	-6–0–5	Le permite cambiar la tecla de reproducción de la canción en pasos de semitono.
Time Position	00'00"–	Especifica la ubicación temporal desde la que comienza la reproducción (cuando se ha detenido). Indica el tiempo de reproducción transcurrido (durante la reproducción).
Audio Volume	0–127	Define el volumen para la reproducción de los archivos de audio.
Audio Output Assign	MAIN, SUB	Especifica el destino de salida del audio.
Center Cancel	OFF, ON	Hace que los sonidos ubicados en el centro (por ejemplo, las voces o los instrumentos melódicos) se reduzcan en volumen.
Play Mode	ONE SONG	Cuando se reproduce una canción, solo se reproduce una canción; la reproducción se detendrá cuando termine esa canción.
	ALL SONG	Las canciones de la memoria USB se reproducirán de forma consecutiva.

Cambio de nombre de un archivo de audio

1. En la pantalla Song, seleccione "Song Rename" y pulse el botón [ENTER].
2. Use los botones de cursor [◀] [▶] para mover el cursor hasta la posición en la que desea introducir un carácter.
3. Según sea necesario, use los botones [DEC] [INC] o el mando de ajuste para introducir un nombre.

Operación	Explicación
Botón [SHIFT] + [◀]	Elimina un carácter (DELETE)
Botón [SHIFT] + [▶]	Inserta un espacio (INSERT)
Botones [▲] [▼]	Alterna entre mayúscula/minúscula

NOTA

No es posible guardar archivos de audio con un nombre que empiece por un "." (punto). No use un "." (punto) al principio del nombre.

4. Repita los pasos 2 y 3 para introducir el nombre.

Al pulsar el botón [EXIT], la operación de cambio de nombre se cancela y se regresa a la pantalla anterior.

5. Pulse el botón [ENTER].

Aparece un mensaje de confirmación.

6. Mueva el cursor hasta "OK" y pulse el botón [ENTER].

El nombre de la canción queda confirmado.

Eliminación de un archivo de audio

1. En la pantalla Song, seleccione "Song Delete" y pulse el botón [ENTER].

Aparece un mensaje de confirmación.

2. Mueva el cursor hasta "OK" y pulse el botón [ENTER].

La canción se eliminará.

NOTA

- No apague nunca la unidad mientras el proceso de eliminación esté en curso.
- No desconecte la memoria USB mientras la eliminación esté en curso.

Ajustes diversos

Acceso a la pantalla de menús

Ajuste de parámetros

1. Pulse el botón [MENU].



2. Use los botones de cursor para seleccionar el elemento que desea editar y pulse el botón [ENTER].

Aparece la pantalla de edición correspondiente.

3. Seleccione el parámetro que desea editar y use los botones [DEC] [INC] o el mando de ajuste para editar el valor.

4. Cuando haya terminado de realizar los ajustes, pulse el botón [EXIT] varias veces para regresar a la pantalla Tone o la pantalla Program.

RECUERDE

Los ajustes siguientes se guardarán como ajustes comunes para todo el RD-2000EX cuando pulse el botón [WRITE] en una pantalla de edición.

- System

Elementos editables

Program Edit	Edita un programa.
Program Utility	Administra canciones y archivos de programa.
Scene Utility	Inicializa una escena o introduce una nota.
Ext Label Edit	Asigna etiquetas a las zonas externas. La etiqueta se muestra como el nombre de dispositivo externo en diversas pantallas.
Local Control	Especifica la conexión entre la sección del controlador y el motor de sonido.
System	Realiza ajustes que afectan al entorno de funcionamiento de todo el RD-2000EX.
Utility	Realiza ajustes que especifican cómo se grabará su interpretación con el RD-2000EX en un secuenciador externo, o se inicializará el RD-2000EX propiamente dicho o una memoria USB.
Demo Play	Reproduce las canciones de prueba.

Ajustes de parámetros (System)

Las funciones que afectan al entorno de funcionamiento global del RD-2000EX se denominan "funciones del sistema".

1. En la pantalla MENU, seleccione "SYSTEM" y pulse el botón [ENTER].

Aparece la pantalla SYSTEM EDIT.

2. Use los botones de cursor [◀] [▶] para alternar por las pestañas.

Parámetro [▲] [▼]	Valor [DEC] [INC]	Explicación
Pestaña SYSTEM		
Master Tune	415.3–440.0–466.2 [Hz]	Afinación a la altura tonal de otros instrumentos
Control Destination	SELECT, PROGRAM	Especificación del destino de mandos y otros controladores SELECT: Solo la zona seleccionada PROGRAM: Ajustes de programa
EQ Mode	PROGRAM, REMAIN	Especificación de si, al cambiar programas, los ajustes del programa recién seleccionado se aplican (PROGRAM) o si se conservan los ajustes anteriores al cambio (REMAIN)
Select Button Mode	PROGRAM, REMAIN	
Pedal Mode	PROGRAM, REMAIN	
Wheel Mode	PROGRAM, REMAIN	
Assign 1-9 Mode	PROGRAM, REMAIN	
Delay Mode	PROGRAM, REMAIN	Especificación de si, al cambiar programas, los ajustes del programa recién seleccionado se aplican (PROGRAM) o si se conservan los ajustes anteriores al cambio (REMAIN)
Reverb Mode	PROGRAM, REMAIN	
Rhythm Mode	PROGRAM, REMAIN	

Parámetro [▲] [▼]	Valor [DEC] [INC]	Explicación
Key Touch Mode	TONE/PROGRAM, REMAIN	Especificación de si, al cambiar tonos o programas, los ajustes del tono o programa recién seleccionado se aplican (TONE/PROGRAM) o si se conservan los ajustes anteriores al cambio (REMAIN)
Tone/Program Remain	OFF, ON	Conservación del tono actual incluso cuando se cambian los tonos
Tone Ext Zone Remain	OFF, ON	Retención de los ajustes de la zona externa incluso al cambiar de zona
Program Control Channel	OFF, 1–16	Utilización de los mensajes de cambio de programa para cambiar de programa
USB Driver	VENDER, GENERIC	Selección del controlador USB
USB MIDI Thru Switch	OFF, ON	Selección del conmutador USB MIDI Thru
MIDI OUT2 Port Mode	OUT, THRU	Selección de la función del conector MIDI THRU/OUT 2
Damper Polarity	STANDARD, REVERSE	Cambio de la polaridad del pedal
FC1 Polarity	STANDARD, REVERSE	
FC2 Polarity	STANDARD, REVERSE	
EXT Pedal Polarity	STANDARD, REVERSE	
Temperament	EQUAL, JUST MAJ, JUST MIN, PYTHAGOREAN, KIRNBERGER, MEANTONE, WERCKMEISTER, ARABIC	Ajuste del método de afinación
Temperament Key	C–B	Definición de la nota tónica.
Clock Out	OFF, ON	Transmisión de los mensajes de sincronización
Hi-Res Velocity Out	OFF, ON	Transmisión de datos de velocidad de alta resolución
Rhythm MIDI Output Port	ALL, OUT1, OUT2, USB	Selección del puerto de salida MIDI para el ritmo
Rhythm MIDI Out Channel	OFF, 1–16	Selección del canal de salida MIDI para el ritmo
Audio Volume	0–127	Ajuste del volumen de reproducción de los archivos de audio
Output Mix/Parallel	MIX, PARALLEL	➔ "Salida temporal por los conectores MAIN OUT" (p. 19)
LCD Brightness	1–10	Ajuste del brillo de la pantalla
Auto Off	OFF, 30 [min], 240 [min]	Apagado automático de la unidad tras un cierto tiempo
Startup Mode	DEFAULT, PROGRAM, SCENE	Especifica el sonido que se selecciona inicialmente al encender la unidad
Slider Mode	DIRECT, CATCH	Especifica la acción que se ejecuta al mover el control deslizante

Almacenamiento de los ajustes del sistema

1. En la pantalla SYSTEM EDIT, pulse el botón [WRITE].

Aparece un mensaje de confirmación.

2. Mueva el cursor hasta "OK" y pulse el botón [ENTER].

Si decide cancelar la acción, pulse el botón [EXIT].

Formateo de la memoria (Format)

"Formateo" es la operación de eliminación de todos los archivos de programa de la memoria del usuario o la inicialización de una memoria USB para que se pueda usar con el RD-2000EX.

La memoria USB no se puede usar con el RD-2000EX a menos que se formatee debidamente para el RD-2000EX.

Antes de poder usar una memoria USB nueva, tendrá que formatearla.

NOTA

Cuando se formatea una memoria USB, todos los datos que se hayan guardado previamente en ella se borrarán. Antes de proceder con el formateo, asegúrese de que la memoria USB no contiene datos importantes que necesite conservar.

1. En la pantalla MENU, seleccione "Utility" y pulse el botón [ENTER].
2. Seleccione "Format USB Memory" y luego pulse el botón [ENTER]. Aparece un mensaje de confirmación.



Si decide cancelar la operación de formateo, pulse el botón [EXIT].

3. Para ejecutar la operación de formateo, pulse el botón [ENTER].
4. Mueva el cursor hasta "OK" y pulse el botón [ENTER] otra vez para que se lleve a cabo la operación de formateo.

NOTA

- No apague nunca la unidad mientras el mensaje "Executing..." esté visible en pantalla.
- No apague nunca la unidad ni desconecte la memoria USB mientras haya en curso una operación de lectura o escritura.

Restablecimiento de los ajustes de fábrica (Factory Reset)

Los ajustes almacenados en el RD-2000EX pueden recuperar sus valores predeterminados de fábrica.

1. En la pantalla MENU, seleccione "Utility" y pulse el botón [ENTER].
2. Seleccione "Factory Reset".
3. Pulse el botón [ENTER]. Aparece un mensaje de confirmación.
4. Mueva el cursor hasta "OK" y pulse el botón [ENTER].

Se lleva a cabo el restablecimiento de los ajustes de fábrica.

Si ha seleccionado "Factory Reset All", apague el RD-2000EX y luego vuelva a encenderlo.

NOTA

No apague nunca la unidad durante la operación de restablecimiento de fábrica (mientras el mensaje "Executing... Don't Power OFF" esté visible en pantalla).

Apagado automático de la unidad tras un cierto tiempo (función Auto Off)

- ➔ Consulte "Si no desea que la unidad se apague automáticamente, cambie el ajuste "Auto Off" a "Off" (p. 11).

Escuchar las canciones de prueba

El RD-2000EX incorpora canciones de prueba internas que reflejan las posibilidades especiales del instrumento.

NOTA

- Todos los derechos reservados. El uso no autorizado de este material para propósitos no privados ni de ocio personal se considera una violación de las leyes aplicables.
- Ningún dato de la música que se está reproduciendo se enviará al conector MIDI OUT.
- Al acceder al modo de prueba, diversos ajustes se establecen en su estado activo. Si hay ajustes que desea conservar, guárdelos como programa (p. 23).
- El teclado del RD-2000EX no producirá ningún sonido mientras las canciones de prueba se estén reproduciendo.

1. Mantenga pulsado el botón [SPLIT] y pulse el botón [TRANPOSE]. Aparece la pantalla Demo.

2. Use los botones de cursor para seleccionar una canción de prueba.
3. Pulse el botón [ENTER] para iniciar la reproducción de la canción de prueba.
4. Para detener la canción de prueba a la mitad, pulse el botón [ENTER].
Mientras la canción está detenida, pulse el botón [EXIT] para regresar a la pantalla TONE.

Copia de seguridad de los datos del RD-2000EX en una memoria USB (Backup Save)

1. En la pantalla UTILITY, seleccione "Backup Save" y pulse el botón [ENTER].

Aparece la pantalla BACKUP SAVE.

2. Introduzca el nombre del archivo.

RECUERDE

Para obtener más información sobre cómo introducir un nombre, consulte "Almacenamiento de ajustes de sonido en un programa (Program Write)" (p. 23).

3. Cuando haya introducido el nombre de archivo, pulse el botón [ENTER].

Aparece un mensaje de confirmación.

Si decide cancelar la acción, pulse el botón [EXIT].

4. Mueva el cursor hasta "OK" y pulse el botón [ENTER].

Cuando la copia de seguridad haya finalizado, aparecerá un mensaje.

Restauración en el RD-2000EX de los datos de copia de seguridad guardados en una memoria USB (Backup Load)

Aquí se explica cómo incorporar los datos de la copia de seguridad en el RD-2000EX.

El RD-2000EX también puede leer los archivos de Conjunto para directo que se crearon en un RD-800.

NOTA

- Todos los datos de usuario se sobrescriben al ejecutar la operación de carga. Si el RD-2000EX contiene datos importantes que desee conservar, hágales una copia de seguridad y guárdelos en la memoria USB con un nombre diferente antes de llevar a cabo la operación de carga.
- No apague nunca la unidad ni extraiga la memoria USB mientras la pantalla muestre el mensaje "Processing...".

1. En la pantalla UTILITY, mueva el cursor hasta "Backup Load" y pulse el botón [ENTER].

Aparece la pantalla BACKUP LOAD.

2. Use los botones [DEC] [INC] o el mando de ajuste para mover el cursor hasta el archivo que desea cargar.

3. Use los botones [DEC] [INC] o el mando de ajuste para definir el ajuste Load System Parameters.

Si está seleccionado NO; se cargan programas y escenas pero no se cargan los ajustes del sistema.

Si está seleccionado YES; además de los programas y las escenas, se cargan también los ajustes del sistema.

NOTA

Independientemente de este ajuste, los ajustes del sistema no se leen si selecciona un archivo de Conjunto para directo de RD-800.

4. Pulse el botón [ENTER].

Aparece un mensaje de confirmación.

Si decide cancelar la acción, pulse el botón [EXIT].

5. Mueva el cursor hasta "OK" y pulse el botón [ENTER].

Cuando la carga finaliza, aparece un mensaje.

Lista de teclas de acceso directo

* “[A]+[B]” indica la operación de “mantener pulsado el botón [A] y pulsar el botón [B]”.

Acceso directo	Explicación	Página
Operaciones básicas		
[SHIFT] + [DEC] [INC], mando de ajuste	Hace que el valor cambie más. Al cambiar tonos, se selecciona el primer sonido de la categoría. Al cambiar programas, se selecciona el primer sonido del banco.	p. 14
[SHIFT] + [◀] [▶]	Si se muestra la pantalla ZONE EDIT, le mueve por las pestañas.	p. 21
Edición de un tono o programa		
[TRANSCOPE] + teclado, [DEC] [INC], mando de ajuste	Especifica el ajuste de transposición de todo el teclado.	p. 14
[SPLIT] + teclado	Especifica el punto de división.	p. 15
[RHYTHM/SONG] + [DEC] [INC]	Quando se selecciona el ritmo, especifica el volumen del ritmo. Quando se selecciona una canción de audio, especifica el volumen del audio.	p. 25
[SHIFT] + control deslizante ZONE LEVEL	Salta al elemento VOL (Volumen) de la pantalla ZONE EDIT.	
[SHIFT] + [TRANSCOPE]	Salta al elemento C.Tune (Coarse Tune) de la pantalla ZONE EDIT.	
[SHIFT] + [SPLIT]	Salta al elemento KR.LWR (Keyboard Range Lo) de la pantalla ZONE EDIT.	
[SHIFT] + SELECT [1]–[8]	Salta a la pantalla ZONE EDIT.	
[SHIFT] + INT [1]–[8]	Intercambia la asignación INTERNAL/EXTERNAL de la zona seleccionada.	
[SHIFT] + [USB AUDIO]	Salta a la pestaña USB AUDIO de la pantalla SYSTEM EDIT.	
[SHIFT] + [SCENE]	Para los sonidos de órgano de rueda de tonos, activa el modo HARMONIC BAR.	
[EXIT] + control deslizante ZONE LEVEL [1]–[8], control deslizante USB-AUDIO, mando	Muestra el valor actual de cada control deslizante o mando, lo que le permite hacer coincidir el ajuste (Status & Catch).	
[SHIFT] + [STOP/RESET]	Transmite un mensaje All Note Off a todas las partes (función Panic).	
Reverberación		
[SHIFT] + mando REVERB	Salta a la pantalla Reverb.	p. 16
Color de tono		
[SHIFT] + mando TONE COLOR	Salta al elemento TON CLR (Tone Color Control Destination) de la pantalla ZONE EDIT.	p. 20
EQ/retardo/asignación		
[SHIFT] + cada mando EQ (LOW, MID2, MID3, HIGH)	Salta a la pantalla EQ.	p. 17
[SHIFT] + cada mando DELAY (TYPE, LEVEL, FEEDBACK, TIME)	Salta a la pantalla Delay.	p. 16
[SHIFT] + cada mando ASSIGN (1–8)	Salta al elemento KNOB 1–8 de la pantalla ASSIGN en PROGRAM EDIT.	p. 17
[SHIFT] + ASSIGN [9]	Salta al elemento SWITCH 9 de la pantalla ASSIGN en PROGRAM EDIT.	
Modulation FX		
[SHIFT] + MOD FX [TYPE], [DEPTH], mando [RATE]	Salta a la pantalla Modulation FX de la ZONE que está seleccionada en el destino de control de Modulation FX.	
[SHIFT] + MOD FX [ON/OFF]	Salta al elemento MOD FX (Modulation FX Control Destination) de la pantalla ZONE EDIT.	
Trémolo /simulador de amplificador		
TREMOLO [ON/OFF] + [DEC] [INC], mando de ajuste AMP SIM [ON/OFF] + [DEC] [INC], mando de ajuste	Cambia el tipo de trémolo/simulador de amplificador de la zona seleccionada por el botón SELECT (o Tremolo/Amp Control Destination).	p. 17
[SHIFT] + TREMOLO [TYPE], [DEPTH], mando [RATE]	Salta a la pantalla Tremolo/Amp Simulator de la pantalla ZONE EDIT.	
[SHIFT] + mando AMP SIM [DRIVE]		
[SHIFT] + TREMOLO [ON/OFF]	Salta al elemento TR/AMP (Tremolo/Amp Control Destination) de la pantalla ZONE EDIT.	
[SHIFT] + AMP SIM [ON/OFF]		
Palanca de cambio de tono/modulación		
[SHIFT] + palanca de cambio de tono	Salta al elemento PCH BND (Pitch Bend Control Switch) de la pantalla ZONE EDIT.	
[SHIFT] + palanca de modulación	Salta al elemento MOD CTL (Modulation Control Switch) de la pantalla ZONE EDIT.	
Rueda de modulación 1/2		
[SHIFT] + [MOD WHEEL 1/2]	Salta a la pantalla ASSIGN, elemento MOD WHEEL de PROGRAM EDIT.	
Pedal		
[SHIFT] + pedal (DAMPER)	Salta al elemento Damper (Damper Control Switch) de la pantalla ZONE EDIT.	
[SHIFT] + pedal (FC1, FC2, EXT)	Salta a la pantalla Pedal.	
Bloqueo de panel		
[MENU] + [ENTER]	Activa el bloqueo del panel.	p. 14
Quando se introduce un nombre		
[▲] [▼]	Alterna entre mayúscula/minúscula.	p. 23, p. 25
[SHIFT] + [◀]	Elimina un carácter (DELETE).	
[SHIFT] + [▶]	Inserta un espacio (INSERT).	