

1 Confira os itens incluídos

Assim que você abrir o pacote, verifique se todos os itens estão incluídos. Se algum item estiver faltando, entre em contato com seu revendedor.
* Esse pacote não contém um pedal de bumbo. Use com um pedal de bumbo comercialmente disponível.

Suporte de bateria

Nº	Nome	Quantidade
1	Unidade principal	1
2	Cano curvado	2
3	Cano reto esquerdo (longo)	1
4	Cano reto direito (curto)	1
5	Cano da caixa	1
6	Suporte de prato (curto)	2
7	Suporte de prato (longo)	1
8	Suporte de montagem	3
9	Haste para pad	3
10	Haste para pad (com prendedor de memória)	1
11	Clipe para cabo	4
12	Abraçadeira de cabo	2

Módulo de som de bateria / Pads / Outros

- Pad do bumbo
- Suporte de montagem (da chapa do pedal)
- Chapa do pedal
- Suporte do módulo de som de bateria
- Módulo de som de bateria (TD-07)
- Cabo de conexão
- Adaptador AC
- Chave de bateria
- Pad de prato para chimbau/ataque/condução (CY-5 x 3)
- Pedal de controle do chimbau
- V-Pad para caixa (PDX-8)
- V-Pad para tom (PDX-6A x 3)

* O PDX-6A não possui suporte para uso da técnica de rim-shot.

Guia de instalação (este documento)
 Conjunto do manual do proprietário

2 Monte o suporte de bateria

* Se for usar esse suporte de bateria por um período longo de tempo no mesmo local, recomendamos utilizar um tapete de bateria (série TDM) fabricado pela Roland para evitar que os apoios de borracha marquem a superfície em que forem colocados.
* O procedimento de montagem do suporte de bateria é para músicos destros. Se quiser montar o suporte para músicos canhotos, consulte "Montagem para músicos canhotos" no canto inferior esquerdo.

OBSERVAÇÃO

- Ao instalar ou ajustar o suporte de bateria, tenha cuidado para não prender os dedos entre a parte móvel e a unidade principal. Se usá-lo em um local em que haja crianças, um adulto deverá estar disponível para fornecer orientações e supervisão.
- Prepares uma área em que você possa montá-lo de forma segura.
- Não use uma ferramenta elétrica (por exemplo, uma chave de fenda elétrica) para montar o suporte. Isso pode danificar ou descascar os parafusos.

1. Montagem das peças do bumbo

1-1. Remova o protetor preso no cano direito da unidade principal (1) (com um suporte).

1-2. Insira o pad do bumbo e o suporte de montagem (da chapa do pedal) e prenda-os provisoriamente na orientação mostrada na ilustração.

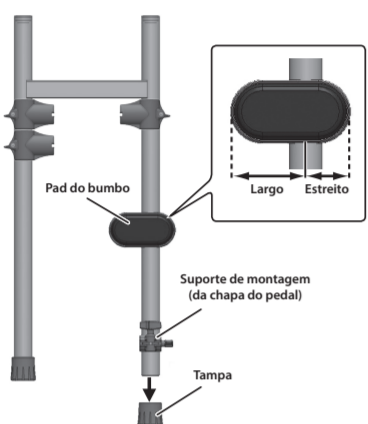

1-3. Coloque o protetor de volta no lugar.

1-4. Prenda a chapa do pedal no suporte de montagem.

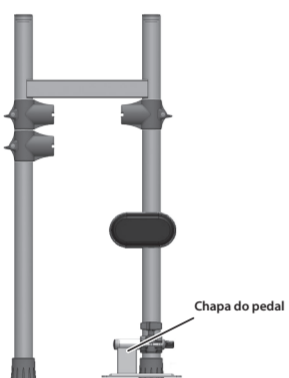

2. Montagem das seções dos braços esquerdo e direito

* Coloque as seções dos braços esquerdo e direito no piso antes de montá-las.

Seção do braço esquerdo

2-1. Usando uma chave de bateria, afrouxe o parafuso no apoio do cano reto esquerdo (longo) (3) e depois insira o cano curvado (2).
* Como regra geral, insira o cano curvado até que o orifício guia no cano possa ser visto através do vão no apoio.

2-2. Segure firme quando inseri-lo completamente e use a chave de bateria para apertar firmemente o parafuso.

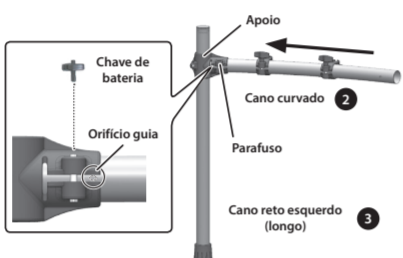

2-3. Use a chave de bateria para afrouxar o parafuso do suporte do módulo de som de bateria e depois prenda o suporte do módulo de som de bateria ao cano reto esquerdo (longo) (3) e aperte o parafuso.

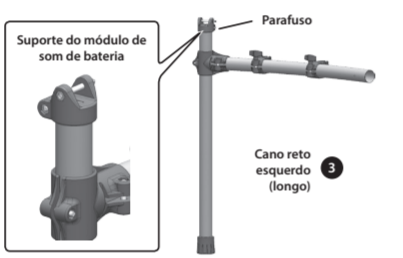

Seção do braço direito

2-4. Use uma chave de bateria para afrouxar o parafuso no apoio do cano reto direito "curto" (4) e depois insira o cano curvado (2).
* Como regra geral, insira o cano curvado até que o orifício guia no cano possa ser visto através do vão no apoio.

2-5. Segure firme quando inseri-lo completamente e use a chave de bateria para apertar firmemente o parafuso.

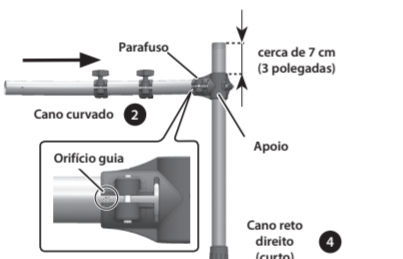

2-6. Posicione o cano reto direito (curto) (4) de forma que sua ponta fique cerca de 7 cm para fora e depois aperte o apoio.

3. Prenda as seções dos braços esquerdo/direito na unidade principal

3-1. Use uma chave de bateria para afrouxar o parafuso do apoio "A" (preso ao cano do lado esquerdo, com dois apoios, da unidade principal (1)) e insira o braço esquerdo (do conjunto que você criou na etapa 1) no apoio "A" da unidade principal.

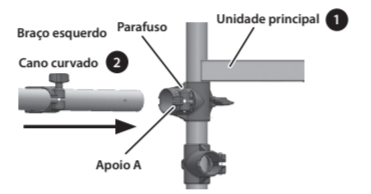

* Como regra geral, insira o cano curvado até que o orifício guia no cano possa ser visto através do vão no apoio.

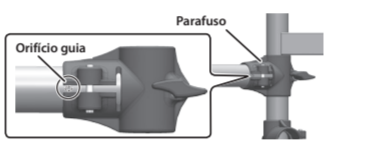

3-2. Segure firme quando inseri-lo completamente e use a chave de bateria para apertar firmemente o parafuso.

3-3. Abaixar o suporte "B" preso ao cano direito da unidade principal (1), movendo ele para baixo até a posição mostrada na ilustração.

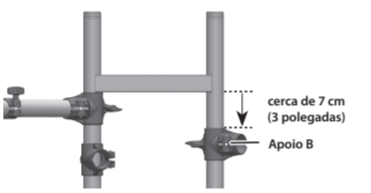

3-4. Use a chave de bateria para afrouxar o parafuso do apoio "B" e insira o braço direito (do conjunto que você criou na etapa 1) no suporte "B" da unidade principal (1).

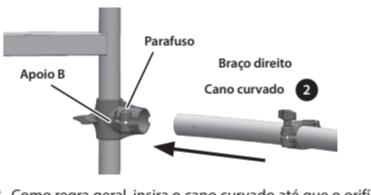

* Como regra geral, insira o cano curvado até que o orifício guia no cano possa ser visto através do vão no apoio.

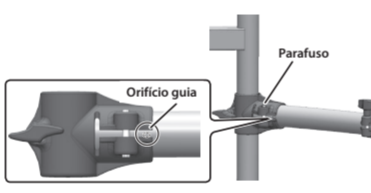

3-5. Segure firme quando inseri-lo completamente e use a chave de bateria para apertar firmemente o parafuso.

4. Fixação do cano de caixa

4-1. Use a chave de bateria para afrouxar o parafuso do apoio "C" e insira o cano da caixa (5) no apoio "C" da unidade principal (1).

4-2. Segure firme quando inseri-lo completamente e use a chave de bateria para apertar firmemente o parafuso.

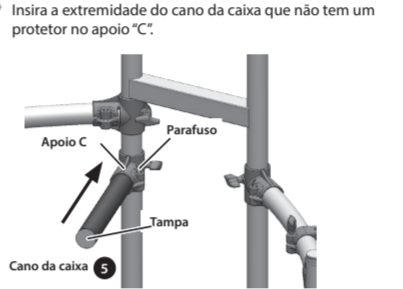

5. Ajuste dos canos verticais

5-1. Coloque a unidade principal (1) na vertical e depois afrouxe as borboletas dos apoios "A" e "B". Em seguida, afaste os canos à esquerda e direita.

5-2. Ajuste em uma inclinação que o suporte para bateria possa ficar em pé sozinho e depois aperte as duas borboletas (dois locais) que você afrouxou.

5-3. Verifique se os quatro canos verticais estão realmente na vertical.

Se o suporte oscilar, afrouxe os parafusos nos apoios dos canos retos direito (longo) (3) e esquerdo (curto) (4) e ajuste a altura. Após ajustar a altura, aperte os parafusos nos apoios.

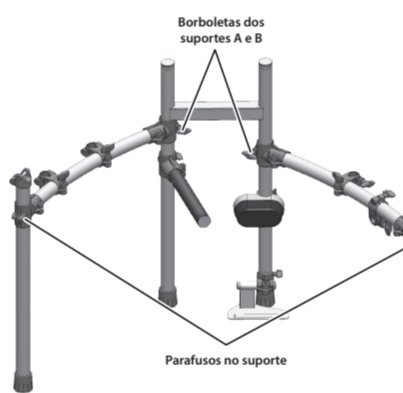

6. Fixação das hastas para pad

OBSERVAÇÃO

As pontas dos suportes são afiadas. Tenha cuidado ao manuseá-los.

Unidade principal/cano da caixa

6-1. Prenda os suportes de montagem (8) na parte superior da unidade principal (1) e aperte as respectivas borboletas.

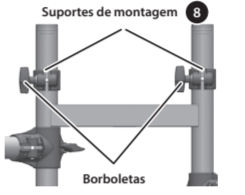

6-2. Prenda as hastas para pad (9) ao suporte de montagem (8) e aperte firmemente as respectivas borboletas.



6-3. Prenda o suporte de montagem (10) ao cano da caixa (5) e aperte a borboleta.

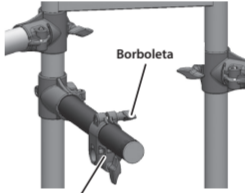

6-4. Prenda a haste para pad (com prendedor de memória) (10) ao cano da caixa (5) e aperte a borboleta.

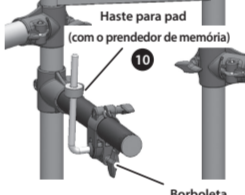

Braço direito

6-5. Prenda a haste para pad (9) ao suporte de montagem (8) e aperte firmemente a borboleta.

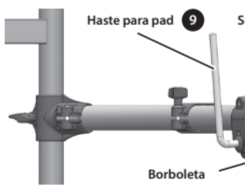

7. Fixação dos suportes de prato

7-1. Insira o chimbau e monte os suportes de pratos (curtos) (6) e o suporte de pratos de ataque (longo) (7) no suporte do tubo curvado (2) e ajuste a posição e a direção de todos os suportes, conforme mostrado na ilustração, para concluir a instalação.

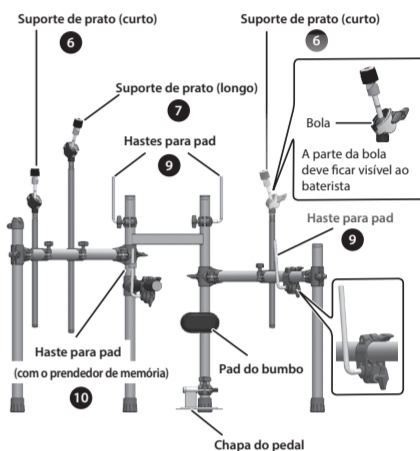

Montagem para músicos canhotos

Se quiser usar uma configuração para canhotos, monte o suporte da seguinte maneira.

- Prenda novamente os apoios presos aos canos (1) da unidade principal, para que haja dois apoios do lado direito e um do lado esquerdo.
- Prenda o pedal de bumbo e chapa do pedal no lado esquerdo da unidade principal (1).
- Monte as seções dos braços esquerdo e direito de forma que o cano reto direito (curto) (4) fique à esquerda e o cano reto esquerdo (longo) (3) e o suporte do módulo de som de bateria fiquem à direita. Depois, prenda-os à unidade principal (1).
- Prenda o cano da caixa (5) no lado direito do suporte da unidade principal (1).
- Prenda as hastas para pad (9) e os suportes de prato (6) como mostrado na ilustração.

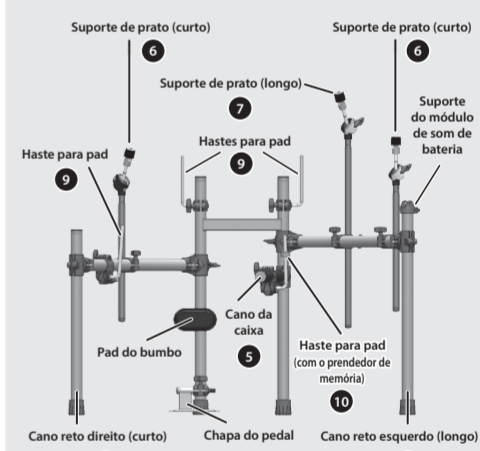

3 Prenda as peças

* Ajuste a posição e a altura dos pads e pedais de acordo com sua altura e preferência, para que sejam fáceis de tocar.

OBSERVAÇÃO

Ao manipular o pedal de controle do chimbau, pedal de bumbo ou pads de prato, tenha cuidado para não prender seus dedos entre as partes móveis e a unidade principal. Se usá-lo em um local em que haja crianças, um adulto deverá estar disponível para fornecer orientações e supervisão.

Prenda o chimbau (CY-5), prato de ataque/prato de condução (CY-8)

* Use a porca do prato e a arruela de feltro incluídas com o suporte de bateria.

1. Posicione o prato de modo que o entrave (parte convexa) do suporte do prato fique alinhado com a parte côncava da parte de baixa do prato.

2. Chimbau: Aperte a porca do prato o suficiente para evitar que o pad oscile quando percutido.

Prato de ataque/condução: Aperte a porca de prato o suficiente para permitir a quantidade apropriada de oscilação.

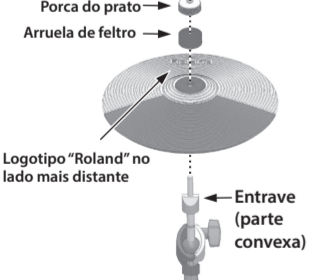

* Para evitar que o suporte do tambor tombe, não posicione os canos das pernas do suporte nas duas extremidades, a mais de 1,2 metro (48 pol.) de distância.

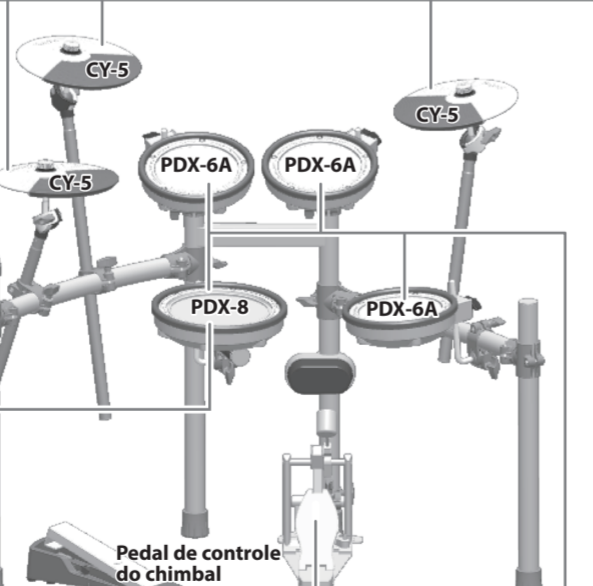

Prenda o módulo de som de bateria (TD-07)

Use o parafuso do suporte do módulo de som de bateria para prendê-lo da maneira mostrada na ilustração.



* Ao prender o PDX-8 (caixa), consulte "Sobre o prendedor de memória" no verso.

Prenda o pedal de bumbo

1. Monte o pedal de bumbo na chapa do pedal.

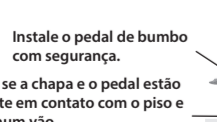

2. Ajuste a posição do pad de bumbo e do pedal de bumbo, para que o baterador atinja o centro do pad de bumbo quando você pisar no pedal de bumbo.

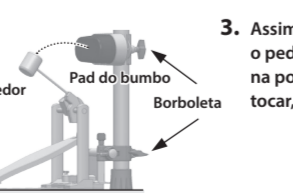

3. Assim que o pad de bumbo e o pedal de bumbo estiverem na posição desejada para tocar, aperte as borboletas.

Ajuste da posição do prato

Tenha cuidado com o seguinte para evitar que o suporte do tambor tombe.

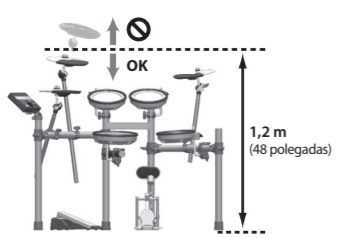

* Ajuste a altura da haste para que nenhuma parte do prato fique a uma altura superior a 1,2 metro do chão.

* Prenda os pratos de maneira que o centro do prato não se estenda além dos canos traseiros do suporte.

Prenda a caixa (PDX-8) e os toms (PDX-6A)

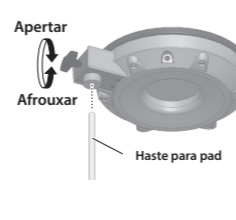

4 Conecte os pads ao módulo de som da bateria (TD-07)

Procedimento de conexão

1. Conecte o cabo de conexão ao módulo de som de bateria como mostrado na ilustração abaixo. Insira o conector completamente e depois gire os parafusos de dedo para prendê-lo bem.

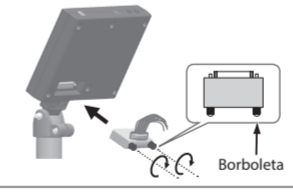

2. As etiquetas são afixadas ao cabo de conexão para indicar os pads a serem conectados. Faça as conexões como mostrado na ilustração à direita.

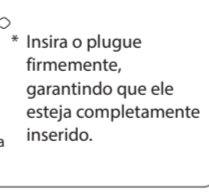

* Prenda os cabos para que eles não atrapalhem durante a performance. Use cliques de cabo (CR1) e abraçadeiras de cabo (CR2). Não se esqueça de enrolar as abraçadeiras de cabo em torno dos canos.

* "CR2" não é usado. Usado quando você adiciona um prato usando um pad de prato e suporte de prato vendidos separadamente (MDY-Standard). Caso não seja o caso, mantenha a tampa presa. Aperte-a para que não atrapalhe sua performance.

Diagrama de cabeamento do cabo de conexão (visto de trás)

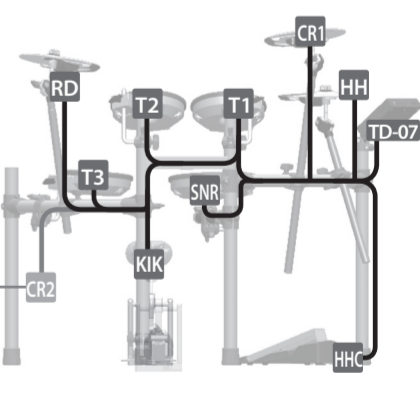

5 Conecte o adaptador AC e os fones de ouvido/alto-falantes

Conecte o adaptador AC, fones de ouvido ou alto-falantes como descrito no "Manual do Proprietário do TD-07".

* Para evitar problemas de funcionamento e falha do equipamento, sempre reduza o volume e desligue todos os equipamentos antes de fazer qualquer conexão.

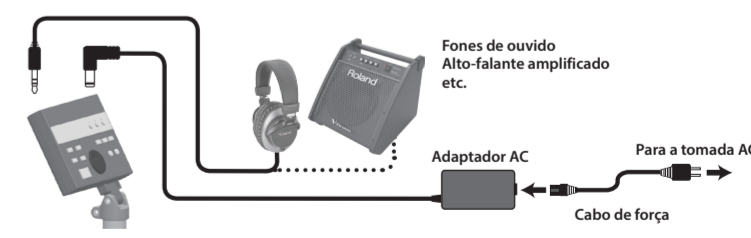

Para uma configuração para canhotos

Monte o suporte de bateria como descrito em "Montagem para músicos canhotos" da seção "2 Montagem do suporte de bateria" e depois prenda as peças e conecte os cabos, como mostrado na ilustração à direita.



Diagrama de cabeamento do cabo de conexão (visto de trás)



* "CR2" não é usado. Usado quando você adiciona um prato usando um pad de prato e suporte de prato vendidos separadamente (MDY-Standard). Caso não seja o caso, mantenha a tampa presa. Aperte-a para que não atrapalhe sua performance.

Isso conclui a montagem e conexões.

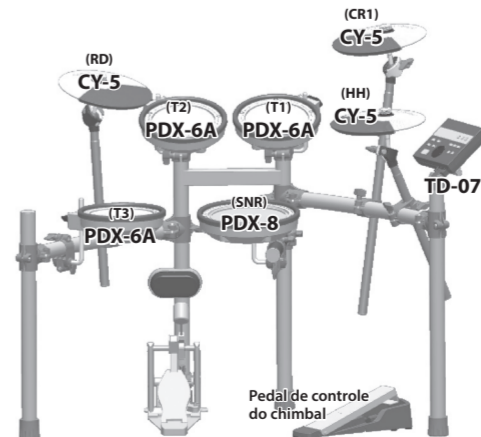
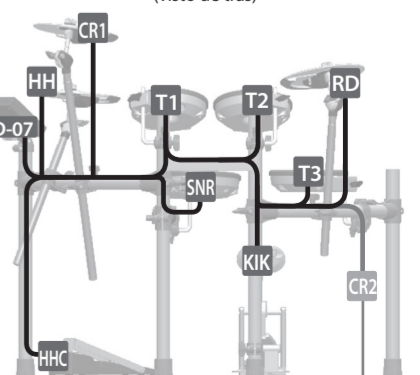
Quando terminar de fazer as conexões, ligue o equipamento como descrito no "Manual do Proprietário do TD-07" e verifique se consegue ouvir algum som.

■ Sobre o prendedor de memória

O prendedor de memória alinha o pad em uma altura fixa quando ele está preso. Quando o produto sai da fábrica, o prendedor de memória está preso na posição recomendada para o uso seguro da bateria.

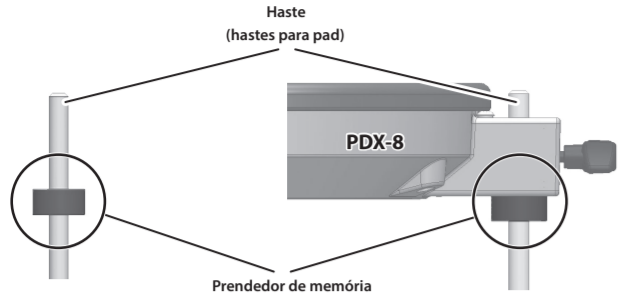

OBSERVAÇÃO

Se o prendedor de memória for movido ou removido para ajustar a posição do PDX-8 (caixa), uma extensão maior da haste poderá ficar projetada. Tenha cuidado para não se machucar com essa haste projetada.

■ PDX-8 (caixa) / PDX-6A (tom)



Posicione os dois batedores em uma distância equivalente do centro do pad, como mostrado na figura abaixo. Se um dos batedores estiver mais longe do centro que o outro, o som do batedor mais distante terá volume menor ou não terá o som desejado.

Se estiver usando pedal duplo, a sensibilidade será menor do que ao usar pedal simples. Aumente a sensibilidade do módulo de som.

Para obter detalhes, consulte o "Manual do Proprietário do TD-07".

Corrija o posicionamento

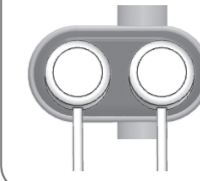

Posicionamento incorreto

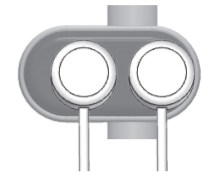

■ CY-5 (chimbal/ataque/condução)

Nomes dos componentes

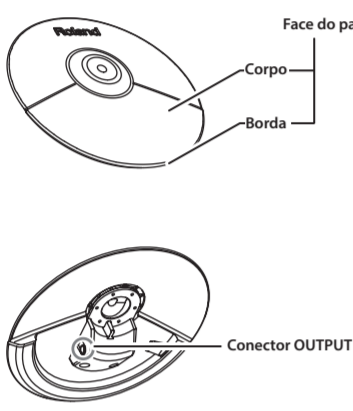

OBSERVAÇÃO

O uso contínuo pode causar descoloração do pad, mas isso não afetará sua função.

■ PDX-8 (caixa)

■ PDX-6A (tom)

Nomes dos componentes

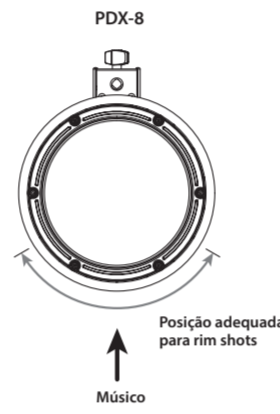
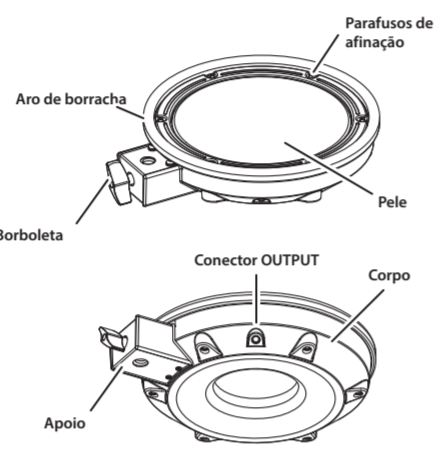

OBSERVAÇÃO

- Ajuste a tensão da pele do pad antes de usar.
- O PDX-6A não possui suporte para uso da técnica de rim-shot.

Como ajustar a tensão da pele

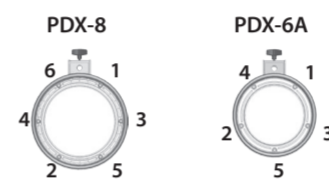

1. Use a chave de bateria para ajustar cada parafuso de ajuste por vez, movendo-o de um lado ao lado oposto, como mostrado na ilustração.

A tensão apropriada é aquela que fornece a mesma resposta de um tambor acústico.

2. Faça ajustes pequenos no torque, conforme o necessário.

■ Pedal de controle do chimbal

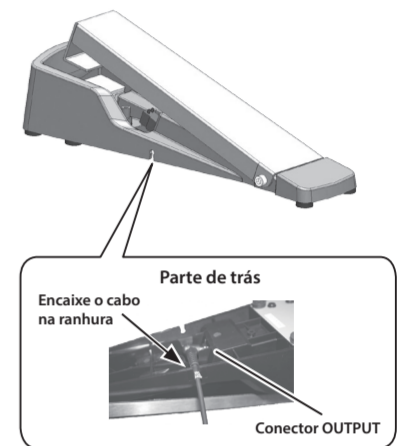

* Dependendo da configuração da bateria e de como ela é tocada, alguns pads podem ser disparados involuntariamente ou um dos pads pode não responder quando dois pads são tocados ao mesmo tempo. Neste caso, pressione o botão [SETUP] no módulo de som, selecione "PAD", selecione "ADVANCED" e ajuste o parâmetro "XtlkCancel". Para obter detalhes, consulte o "Manual do Proprietário do TD-07".

USO SEGURO DO EQUIPAMENTO

INSTRUÇÕES PARA PREVENÇÃO DE INCÊNDIOS, CHOQUES ELÉTRICOS OU FERIMENTOS EM PESSOAS

Sobre os alertas de AVISO e CUIDADO

AVISO	Ele é usado com instruções para alertar o usuário sobre o risco de morte ou ferimento grave se o equipamento for usado inadequadamente.
CUIDADO	Ele é usado com instruções para alertar o usuário sobre o risco de ferimento ou dano material se o equipamento for usado inadequadamente. * Dano material se refere a danos ou efeitos adversos causados à residência e a todos os móveis, assim como a animais domésticos ou bichos de estimação.

Sobre os símbolos

	O símbolo alerta o usuário sobre instruções ou avisos importantes. O significado específico do símbolo é determinado pela figura dentro do triângulo. No caso do símbolo à esquerda, ele é usado para cuidados gerais, avisos ou alertas de perigo.
	O símbolo alerta o usuário sobre coisas que nunca devem ser feitas (são proibidas). O que não puder ser feito é indicado pela figura dentro do círculo. No caso do símbolo à esquerda, ele significa que o equipamento nunca deve ser desmontado.
	O símbolo alerta o usuário sobre coisas que devem ser feitas. O que não puder ser feito é indicado pela figura dentro do círculo. No caso do símbolo à esquerda, ele significa que o fio tem de ser desligado da tomada.

SEMPRE OBSERVE O SEGUINTE

AVISO

Use somente o adaptador AC fornecido com o equipamento. Além disso, verifique se a tensão de linha na instalação corresponde à tensão de entrada especificada no corpo do adaptador AC. Outros adaptadores AC podem usar uma polaridade diferente ou terem sido projetados para uma tensão diferente, portanto, o uso desses adaptadores pode resultar em danos, defeitos ou choques elétricos.

CUIDADO

Precauções ao mover este equipamento
Se você precisar mover o instrumento, observe as precauções listadas abaixo. São necessárias pelo menos duas pessoas para erguer e mover o equipamento. Ele deve ser manuseado com cuidado e ser mantido sempre nivelado. Segure o equipamento com firmeza para se proteger contra ferimentos e proteger o instrumento contra danos.

- Verifique se os parafusos e borboletas que prendem o suporte não ficaram frouxos. Aperte-os firmemente sempre que notar qualquer afrouxamento.
- Desconecte o cabo de força.
- Desconecte todos os cabos provenientes de dispositivos externos.
- Solte o pedal de bumbo.
- Desconecte o cabo de conexão do pad de bumbo.
- Desconecte o cabo de conexão do pedal de controle do chimbal.

Tome cuidado para não prender os dedos

Ao manusear as seguintes partes móveis, tome cuidado para não prender os dedos dos pés e das mãos. Sempre que uma criança usar o equipamento, um adulto deve estar à disposição para fornecer supervisão e orientação.

- Pedal de controle do chimbal
- Pedal de bumbo
- Parte de baixo do pad de prato (veja a figura)

Mantenha as peças pequenas fora do alcance de crianças

Para evitar ingestão acidental das peças listadas abaixo, sempre mantenha as mesmas fora do alcance de crianças pequenas.

- Peças incluídas
- Porcas do prato
- Peças removíveis
- Parafusos
- Protetor do plugue do CR2

OBSERVAÇÕES IMPORTANTES

Posicionamento

- Dependendo do material e da temperatura da superfície sobre a qual você colocar o equipamento, os apoios de borracha poderão perder a cor ou marcar a superfície.

Precauções adicionais

- Este instrumento foi projetado para minimizar os sons externos produzidos quando é tocado. Contudo, já que as vibrações do som podem ser transmitidas através de pisos e paredes em um grau maior do que o esperado, cuidado para não deixar que o som se torne um incômodo para outras pessoas nas proximidades.
- A parte de borracha da superfície de impacto é tratada com um conservante para manter o seu desempenho. Com o passar do tempo, esse conservante pode aparecer na superfície como uma mancha branca, ou revelar como as almofadas foram atingidas durante os testes do produto. Isso não afeta o desempenho ou funcionalidade do produto, e você pode continuar a usá-lo com confiança.
- O uso contínuo pode causar descoloração do pad, mas isso não afetará sua função.

- Este documento explica as especificações do produto no momento em que o documento foi emitido. Para obter as informações mais recentes, consulte o site da Roland.

Direito de propriedade intelectual

- Roland e V-Drums são marcas registradas ou comerciais da Roland Corporation nos Estados Unidos e/ou em outros países.
- Os nomes de empresas e produtos presentes neste documento são marcas comerciais ou registradas de seus respectivos proprietários.